

DELIGHT

Furniture Collection

vol.4

20 EXCHANGE PLACE, NY

SMITH RESTORATION, INC.

100 Park Street, New York, NY 10038
212-677-0800

DANGER
ELECTRICITY
NEW YORK, NY
212-677-0800

DELIGHT

Furniture Collection vol.4

人々が行き交う空間をもっと心地良く。

毎日が喜びや愉しみに溢れ
充実したひとときを過ごせるシーンに
DELIGHT は寄り添いたいと思います。

Contents

Table	004
Chair	028
Lounge Chair	040
Sofa	070
Storage	096
Desk	104
Task Chair	106
Color variation	118
Notes	122

ブランド紹介

Four Design / フォーデザイン

1930年、デンマークのフン島にあるギスレウという静かな街で創業した国際的な家具メーカーです。現代的なオフィス空間づくりのためミニマルにデザインされた家具は、これまでの既成概念に捉われず、人々にインスピレーションを与え、ヨーロッパ、アジア、北米、オーストラリアなど多くの地域で支持されています。

また著名なデザイナーとのコラボレーションから生まれた製品もあり、Four Sure シリーズはクリスティアーノ・ストランド、ニールス・ヴァスのデザインから生み出されました。納期に余裕がございましたら、ヨーロッパ仕様のカタログを弊社 Web に掲載しておりますのでご覧ください。

NOVAH / ノヴァ

2003年に上海で設立したオフィス家具の総合メーカーで、世界的に有名なグローバル企業にも数多く採用され、アジア、ヨーロッパ、北米、オセアニア、中東など世界中の地域で納入実績があります。カタログ掲載アイテムの他にも、エグゼクティブソファ、テーブル、オフィスチェアなど取り揃えております。

オフィス全体のプランニングも対応可能ですのでご相談ください。

Delight / デイライト

「優しく快適な座り心地」「使いやすいサイズ感」「リーズナブル」をコンセプトにどんな場所にも気軽に使えるスタンダードシリーズです。

流行に捉われないシンプルなデザインで、価格を抑えたモデルをご用意しました。

カタログに掲載していないアイテムもご紹介出来ますので、お探しのアイテムがございましたらお気軽にご相談ください。

/ Four Real (フォー リアル)



サイドパネルイメージ



Four Real 74F 固定脚 (シークレットキャスター無)

品番 RL74F-OHF (Half Elipse)
 サイズ W1598 × D1000 × H740 (mm)
 定価 102,000 円

品番 RL74F-1410F (Square)
 サイズ W1400 × D1000 × H740 (mm)
 定価 89,500 円

品番 RL74F-OSF (Elipse)
 サイズ W1984 × D1000 × H740 (mm)
 定価 115,500 円

品番 RL74F-2010F (Square-L)
 サイズ W2000 × D1000 × H740 (mm)
 定価 130,000 円

品番 RL74F-PEF (Diamond)
 サイズ W1402 × D1288 × H740 (mm)
 定価 113,500 円

天板：MFC (低圧メラミン化粧板)
 脚部：スチール

[オプション]

- ・折りたたみ脚 (シークレットキャスター付) : +6,000 円/台
 ※簡単に移動ができるように片側2脚にシークレットキャスター付き。
- ・サイドパネル：お問い合わせください

※品番について

「折りたたみ脚・シークレットキャスター付」をご注文の場合、品番の末尾に付いている「F」が無くなります。



シークレット
キャスター

天板と脚部のカラーは下記からお選びいただけます。詳細は 118 ページをご参照ください。
 天板 MFC (厚さ 25mm) 脚部 (K17, K18)



/ Four Real (フォーリアル)



折りたたみテーブルの
セッティング動画

Four Real 105A 折りたたみ脚 (シークレットキャスター付) H1050



品番 RL105-1406
サイズ W1400 × D600 × H1050 (mm)
定価 89,000 円



品番 RL105-1408
サイズ W1400 × D800 × H1050 (mm)
定価 98,000 円



品番 RL105-1806
サイズ W1800 × D600 × H1050 (mm)
定価 98,000 円



品番 RL105-1808
サイズ W1800 × D800 × H1050 (mm)
定価 111,500 円

天板: MFC (低圧メラミン化粧板)
脚部: スチール

Four Real 74A 固定脚 (シークレットキャスター無) H740



品番 RL74A-0808F
サイズ W800 × D800 × H740 (mm)
定価 66,000 円



品番 RL74A-1408F
サイズ W1400 × D800 × H740 (mm)
定価 87,500 円



品番 RL74A-1407F
サイズ W1400 × D700 × H740 (mm)
定価 83,500 円



品番 RL74A-1808F
サイズ W1800 × D800 × H740 (mm)
定価 100,500 円



品番 RL74A-1208F
サイズ W1200 × D800 × H740 (mm)
定価 81,000 円

天板: MFC (低圧メラミン化粧板)
脚部: スチール



シークレット
キャスター

●オプション

- ・折りたたみ脚 (シークレットキャスター付)
Four Real74A のみ: +6,000 円/台
- ・チェアハンガー: 1,500 円/台
※ RL105-1806、RL105-1808 には付けられません
- ・テーブル用トローリー: 93,000 円/台
- ・テーブルサイドパネル: お問い合わせください

天板と脚部のカラーは下記からお選びいただけます。詳細は 118 ページをご参照ください。
天板 MFC (厚さ 25mm) 脚部 (K17、K18)



サイドパネルイメージ

/Cluster (クラスター) ワーキングデスク



左奥：A型脚+スクリーン+ Top 下パネル使用
右手前：A型脚+フロントパネル使用



天板と脚部のカラーは下記からお選びいただけます。詳細は118ページをご参照ください。
天板 MFC 脚部



ゲート脚+スクリーン+サイドパネル使用

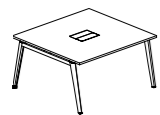


A型脚+スクリーン使用

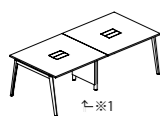
パネルの張地カラーは下記からお選びいただけます。詳細は118ページをご参照ください。
布地 (SD) 布地 (MK)



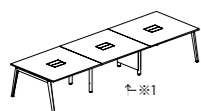
/Cluster (クラスター) ワーキングデスク



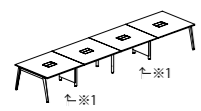
Cluster ワーキングデスク 2人 (D1200)			
品番	W × D × H (mm)	定価 (円)	
TKD1A-1212	1200 × 1200 × 750	97,500	
TKD1A-1412	1400 × 1200 × 750	105,500	



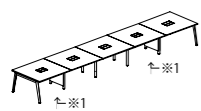
Cluster ワーキングデスク 4人 (D1200)			
品番	W × D × H (mm)	定価 (円)	
TKD2A-2412	2400 × 1200 × 750	175,000	
TKD2A-2812	2800 × 1200 × 750	192,000	



Cluster ワーキングデスク 6人 (D1200)			
品番	W × D × H (mm)	定価 (円)	
TKD3A-3612	3600 × 1200 × 750	248,500	
TKD3A-4212	4200 × 1200 × 750	272,500	



Cluster ワーキングデスク 8人 (D1200)			
品番	W × D × H (mm)	定価 (円)	
TKD4A-4812	4800 × 1200 × 750	331,500	
TKD4A-5612	5600 × 1200 × 750	358,000	



Cluster ワーキングデスク 10人 (D1200)			
品番	W × D × H (mm)	定価 (円)	
TKD5A-6012	6000 × 1200 × 750	405,500	
TKD5A-7012	7000 × 1200 × 750	439,000	

※1 ケーブルマネジメント脚

天板: MFC (低圧メラミン)
脚部: スチール

Cluster ワーキングデスク 2人 (D1400)			
品番	W × D × H (mm)	定価 (円)	
TKD1A-1214	1200 × 1400 × 750	104,500	
TKD1A-1414	1400 × 1400 × 750	113,500	
TKD1A-1514	1500 × 1400 × 750	127,500	
TKD1A-1614	1600 × 1400 × 750	131,500	

Cluster ワーキングデスク 4人 (D1400)			
品番	W × D × H (mm)	定価 (円)	
TKD2A-2414	2400 × 1400 × 750	188,500	
TKD2A-2814	2800 × 1400 × 750	206,500	
TKD2A-3014	3000 × 1400 × 750	234,000	
TKD2A-3214	3200 × 1400 × 750	243,000	

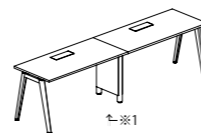
Cluster ワーキングデスク 6人 (D1400)			
品番	W × D × H (mm)	定価 (円)	
TKD3A-3614	3600 × 1400 × 750	268,000	
TKD3A-4214	4200 × 1400 × 750	295,000	
TKD3A-4514	4500 × 1400 × 750	336,500	
TKD3A-4814	4800 × 1400 × 750	349,000	

Cluster ワーキングデスク 8人 (D1400)			
品番	W × D × H (mm)	定価 (円)	
TKD4A-4814	4800 × 1400 × 750	356,000	
TKD4A-5614	5600 × 1400 × 750	387,000	
TKD4A-6014	6000 × 1400 × 750	436,500	
TKD4A-6414	6400 × 1400 × 750	464,000	

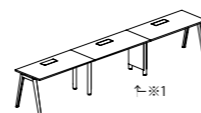
Cluster ワーキングデスク 10人 (D1400)			
品番	W × D × H (mm)	定価 (円)	
TKD5A-6014	6000 × 1200 × 750	436,500	
TKD5A-7014	7000 × 1200 × 750	479,000	
TKD5A-7514	7500 × 1400 × 750	542,500	
TKD5A-8014	8000 × 1400 × 750	572,000	



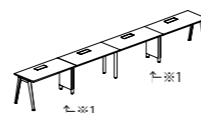
Cluster ワーキングデスク 1人 (奥行 600)			
品番	W × D × H (mm)	定価 (円)	
TKS1A-1206	1200 × 600 × 750	64,000	
TKS1A-1406	1400 × 600 × 750	70,000	



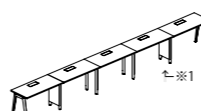
Cluster ワーキングデスク 2人 (奥行 600)			
品番	W × D × H (mm)	定価 (円)	
TKS2A-2406	2400 × 600 × 750	108,000	
TKS2A-2806	2800 × 600 × 750	117,000	



Cluster ワーキングデスク 3人 (奥行 600)			
品番	W × D × H (mm)	定価 (円)	
TKS3A-3606	3600 × 600 × 750	150,500	
TKS3A-4206	4200 × 600 × 750	162,500	



Cluster ワーキングデスク 4人 (奥行 600)			
品番	W × D × H (mm)	定価 (円)	
TKS4A-4806	4800 × 600 × 750	198,000	
TKS4A-5606	5600 × 600 × 750	214,500	



Cluster ワーキングデスク 5人 (奥行 600)			
品番	W × D × H (mm)	定価 (円)	
TKS5A-6006	6000 × 600 × 750	241,000	
TKS5A-7006	7000 × 600 × 750	262,000	

※1 ケーブルマネジメント脚

Cluster ワーキングデスク 1人 (奥行 700)			
品番	W × D × H (mm)	定価 (円)	
TKS1A-1207	1200 × 700 × 750	67,500	
TKS1A-1407	1400 × 700 × 750	73,500	
TKS1A-1507	1500 × 700 × 750	77,000	
TKS1A-1607	1600 × 700 × 750	79,500	

Cluster ワーキングデスク 2人 (奥行 700)			
品番	W × D × H (mm)	定価 (円)	
TKS2A-2407	2400 × 700 × 750	114,000	
TKS2A-2807	2800 × 700 × 750	124,500	
TKS2A-3007	3000 × 700 × 750	134,000	
TKS2A-3207	3200 × 700 × 750	138,500	

Cluster ワーキングデスク 3人 (奥行 700)			
品番	W × D × H (mm)	定価 (円)	
TKS3A-3607	3600 × 700 × 750	160,000	
TKS3A-4207	4200 × 700 × 750	173,500	
TKS3A-4507	4500 × 700 × 750	190,500	
TKS3A-4807	4800 × 700 × 750	196,000	

Cluster ワーキングデスク 4人 (奥行 700)			
品番	W × D × H (mm)	定価 (円)	
TKS4A-4807	4800 × 700 × 750	210,000	
TKS4A-5607	5600 × 700 × 750	228,500	
TKS4A-6007	6000 × 700 × 750	251,500	
TKS4A-6407	6400 × 700 × 750	260,000	

Cluster ワーキングデスク 5人 (奥行 700)			
品番	W × D × H (mm)	定価 (円)	
TKS5A-6007	6000 × 700 × 750	255,500	
TKS5A-7007	7000 × 700 × 750	279,500	
TKS5A-7507	7500 × 700 × 750	308,500	
TKS5A-8007	8000 × 700 × 750	318,500	

●脚のデザインは、A型脚とゲート脚よりお選びください

A型脚

ゲート脚

●標準

ケーブルカバー/グレー

ケーブルカバー/ホワイト

●オプション

テーパー仕上げ
幅 1200 × 奥行 1200 の場合
天板 1枚あたり +4,400円となります。
※長辺 (イスを置く辺) のみがテーパー仕上げ
他のサイズの価格はお問い合わせください。

●オプション

サイドワゴン A
品番 P3-K □ K □
サイズ W395 × D522 × H600 (mm)
定価 34,000円
本体 スチール

※本体、取手のカラーをご指定下さい

サイドワゴン B
品番 P3MN-K □ K □
サイズ W300 × D500 × H600 (mm)
定価 29,500円
本体 スチール

ケーブルブリッジ
PSBBD (D1200&1400用) +5,000円/1セット
PSBABS (D600&700用) +3,000円/1セット
カラー ホワイト
素材 PP樹脂
※ケーブルボックス間のブリッジです。
天板の連結1か所につき、1本使用

※クリップ固定イメージ

シングルモニターアーム
MA100C (クリップ固定) 24,500円
MA100G (穴あけ固定) 24,500円
カラー ブラック、ホワイト
素材 アルミニウム

※穴あけ固定イメージ

ダブルモニターアーム
MA203C (クリップ固定) 42,500円
MA203G (穴あけ固定) 42,500円
カラー ブラック、ホワイト
素材 アルミニウム

天板と脚部のカラーは下記からお選びいただけます。詳細は118ページをご参照ください。

天板 MFC

脚部、サイドワゴン

ケーブルガイド
XSPLS-02 5,000円/1セット
カラー シルバー、ブラック、ホワイト
素材 ポリカーボネイト
※天板から床へのガイドです

/Loop for Cluster (ループ for クラスタ) ワーキングデスク 共通オプションパーツ



※スクリーン：布地 SD34
 サイドレッグパネル、TOP 下パネル
 ：PET フェルト YH626



スクリーン (テーブルTop) H350 布地			
品番	W × D × H (mm)	定価 (円)	
DPO-S1031 (W1200用)	1000 × 20 × 350	11,000	
DPO-S1231 (W1400用)	1200 × 20 × 350	12,000	
DPO-S1331 (W1500用)	1300 × 20 × 350	12,000	
DPO-S1431 (W1600用)	1400 × 20 × 350	12,500	



D600/700用

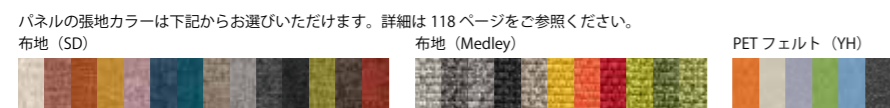
サイドレッグパネル A型脚用 PETフェルト			
品番	W × D × H (mm)	定価 (円)	
MPA-P0434L (R) (D600用)	407 × 29 × 343	2,500	
MPA-P0534L (R) (D700用)	507 × 29 × 343	3,500	
MPA-P0934 (D1200用)	937 × 29 × 343	4,000	
MPA-P1134 (D1400用)	1137 × 29 × 343	5,000	

※片面1枚の価格です



D1200/1400用

Top下パネル PETフェルト			
品番	W × D × H (mm)	定価 (円)	
MP-P1035 (W1200用)	1000 × 9 × 355	9,000	
MP-P1235 (W1400用)	1200 × 9 × 355	9,500	
MP-P1335 (W1500用)	1300 × 9 × 355	11,000	
MP-P1435 (W1600用)	1400 × 9 × 355	11,500	



※布地 (SD, MK) はスクリーン、フロントパネル、サイドパネルのみ PETフェルト (YH) はサイドレッグパネル、TOP 下パネルのみ選択可能です

スクリーン (テーブルTop) H450 布地			
品番	W × D × H (mm)	定価 (円)	
DPO-S1041 (W1200用)	1000 × 20 × 450	12,500	
DPO-S1241 (W1400用)	1200 × 20 × 450	13,500	
DPO-S1341 (W1500用)	1300 × 20 × 450	13,500	
DPO-S1441 (W1600用)	1400 × 20 × 450	15,000	

サイドレッグパネル ゲート脚用 PETフェルト			
品番	W × D × H (mm)	定価 (円)	
MPM-P0434 (D600用)	478 × 29 × 343	2,500	
MPM-P0534 (D700用)	578 × 29 × 343	3,500	
MPM-P1034 (D1200用)	1078 × 29 × 343	4,500	
MPM-P1234 (D1400用)	1278 × 29 × 343	5,000	

※片面1枚の価格です



フロントパネル H790 布地			
品番	W × D × H (mm)	定価 (円)	
MPO-S1075 (W1200用)	1000 × 20 × 790	29,000	
MPO-S1275 (W1400用)	1200 × 20 × 790	29,500	
MPO-S1375 (W1500用)	1300 × 20 × 790	30,500	
MPO-S1475 (W1600用)	1400 × 20 × 790	31,500	

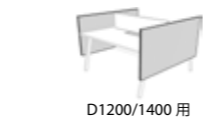
フロントパネル H890 布地			
品番	W × D × H (mm)	定価 (円)	
MPO-S1085 (W1200用)	1000 × 20 × 890	30,500	
MPO-S1285 (W1400用)	1200 × 20 × 890	31,000	
MPO-S1385 (W1500用)	1300 × 20 × 890	32,000	
MPO-S1485 (W1600用)	1400 × 20 × 890	33,000	



D600/700用

サイドパネル H790 布地			
品番	W × D × H (mm)	定価 (円)	
MLO-S0675 (D600用)	600 × 20 × 790	21,500	
MLO-S0775 (D700用)	700 × 20 × 790	23,000	
MLO-S1275 (D1200用)	1200 × 20 × 790	29,500	
MLO-S1475 (D1400用)	1400 × 20 × 790	31,500	

※片面1枚の価格です



D1200/1400用

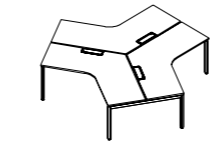
サイドパネル H890 布地			
品番	W × D × H (mm)	定価 (円)	
MLO-S0685 (D600用)	600 × 20 × 890	23,000	
MLO-S0785 (D700用)	700 × 20 × 890	24,500	
MLO-S1285 (D1200用)	1200 × 20 × 890	30,500	
MLO-S1485 (D1400用)	1400 × 20 × 890	33,000	

※片面1枚の価格です

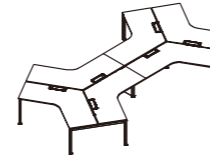
/Cluster (クラスター) 90°・120°ワークデスク



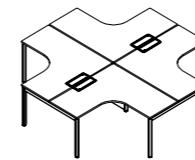
ゲート脚+スクリーン使用



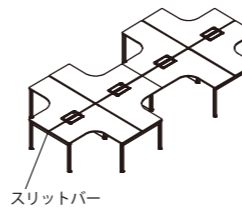
120°ワークデスク 3人 D600		
品番	W × D × H (mm)	定価 (円)
TT1A-1206	2347 × 2710 × 750	327,500
TT1A-1406	2647 × 3056 × 750	379,000



120°ワークデスク 6人 D600		
品番	W × D × H (mm)	定価 (円)
TT2A-1206	4693 × 2710 × 750	634,500
TT2A-1406	5293 × 3056 × 750	738,500



90°ワークデスク 4人 D600		
品番	W × D × H (mm)	定価 (円)
CT1A-1414	2825 × 2825 × 750	375,500
CT1A-1514	3025 × 2825 × 750	390,000
CT1A-1515	3025 × 3025 × 750	406,500
CT1A-1614	3225 × 2825 × 750	405,500
CT1A-1615	3225 × 3025 × 750	422,000
CT1A-1616	3225 × 3225 × 750	444,500



スリットバー

90°ワークデスク 8人 D600		
品番	W × D × H (mm)	定価 (円)
CT2A-1414	5650 × 2825 × 750	721,000
CT2A-1514	6050 × 2825 × 750	753,000
CT2A-1515	6050 × 3025 × 750	784,000
CT2A-1614	6450 × 2825 × 750	784,500
CT2A-1615	6450 × 3025 × 750	817,500
CT2A-1616	6450 × 3225 × 750	861,000

120°ワークデスク 3人 D700		
品番	W × D × H (mm)	定価 (円)
TT1A-1207	2433 × 2810 × 750	341,000
TT1A-1407	2733 × 3156 × 750	401,000

120°ワークデスク 6人 D700		
品番	W × D × H (mm)	定価 (円)
TT2A-1207	4867 × 2810 × 750	660,000
TT2A-1407	5767 × 3156 × 750	805,000

90°ワークデスク 4人 D700		
品番	W × D × H (mm)	定価 (円)
CT1C-1414	2825 × 2825 × 750	375,500
CT1C-1514	3025 × 2825 × 750	390,000
CT1C-1515	3025 × 3025 × 750	406,500
CT1C-1614	3225 × 2825 × 750	405,500
CT1C-1615	3225 × 3025 × 750	422,000
CT1C-1616	3225 × 3225 × 750	444,500

90°ワークデスク 8人 D700		
品番	W × D × H (mm)	定価 (円)
CT2C-1414	5650 × 2825 × 750	723,500
CT2C-1514	6050 × 2825 × 750	755,000
CT2C-1515	6050 × 3025 × 750	786,000
CT2C-1614	6450 × 2825 × 750	784,500
CT2C-1615	6450 × 3025 × 750	817,500
CT2C-1616	6450 × 3225 × 750	859,500

天板：MFC (低圧メラミン)
脚部：スチール

●脚のデザインは、A型脚とゲート脚よりお選びください

A型脚

ゲート脚

●標準



ケーブルカバー/グレー



ケーブルカバー/ホワイト

●オプション



サイドワゴン A
品番 P3-K □ K □
サイズ W395 × D522 × H600 (mm)
定価 34,000 円
本体 スチール



サイドワゴン B
品番 P3MN-K □ K □
サイズ W300 × D500 × H600 (mm)
定価 29,500 円
本体 スチール



ケーブルブリッジ
PSBABD (D1200&1400用) +5,000 円 / 1 セット
PSBABS (D600&700用) +3,000 円 / 1 セット
カラー ホワイト
素材 PP 樹脂
※ケーブルボックス間でのブリッジです。
天板の連結 1 か所につき、1 本使用



※クリップ固定イメージ

シングルモニターアーム
MA100C (クリップ固定) 24,500 円
MA100G (穴あけ固定) 24,500 円
カラー ブラック、ホワイト
素材 アルミニウム



※穴あけ固定イメージ

ダブルモニターアーム
MA203C (クリップ固定) 42,500 円
MA203G (穴あけ固定) 42,500 円
カラー ブラック、ホワイト
素材 アルミニウム



ケーブルガイド
XSPLS-02 5,000 円 / 1 セット
カラー シルバー、ブラック、ホワイト
素材 ポリカーボネイト
※天板から床へのガイドです

天板と脚部のカラーは下記からお選びいただけます。詳細は 118 ページをご参照ください。
天板 MFC 脚部、スリットバー



/Cluster (クラスター) マネージメントデスク

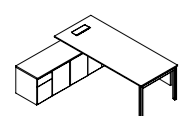


A型脚+トップ下パネル使用

/Cluster (クラスター) ミーティングデスク



A型脚使用



Cluster マネージメントデスク + サイドキャビネット			
品番	W × D × H (mm)	定価 (円)	
ETSE-1880M	1800 × 1900 × 750	170,500	
ETSE-2090M	2000 × 1900 × 750	180,000	
ETSE-2210M	2200 × 2200 × 750	212,500	
ETSE-2410M	2400 × 2200 × 750	222,500	

天板：MFC (低圧メラミン)
脚部：スチール

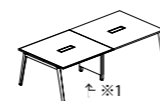
●オプション

マネジメントデスク用 Top下パネル (MFC)		
品番	W × D × H (mm)	定価 (円)
TKGB1000M (W1800用)	1000 × 16 × 300	8,000
TKGB1200M (W2000用)	1200 × 16 × 300	8,500
TKGB1400M (W2200用)	1400 × 16 × 300	9,500
TKGB1600M (W2400用)	1600 × 16 × 300	11,500

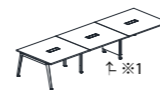
天板と脚部のカラーは下記からお選びいただけます。詳細は118ページをご参照ください。
天板 MFC 脚部



●脚のデザインは、A型脚とゲート脚よりお選びください



※1 ケーブル
マネージメント
脚



天板：MFC (低圧メラミン)
脚部：スチール

ミーティングデスク		
品番	W × D × H (mm)	定価 (円)
CT-1680A	1600 × 800 × 750	95,000
CT-1890A	1800 × 900 × 750	105,000
CT-2090A	2000 × 900 × 750	110,500
CT-2210A	2200 × 1000 × 750	130,500
CT-2411A	2400 × 1100 × 750	146,000
CT-2412A	2400 × 1200 × 750	152,500

ミーティングデスク		
品番	W × D × H (mm)	定価 (円)
CT-2812A	2800 × 1200 × 750	199,500
CT-3012A	3000 × 1200 × 750	224,000
CT-3214A	3200 × 1400 × 750	251,000

ミーティングデスク		
品番	W × D × H (mm)	定価 (円)
CT-3614A	3600 × 1400 × 750	283,500
CT-4215A	4200 × 1500 × 750	333,500
CT-4515A	4500 × 1500 × 750	372,000

●標準



ケーブルカバー：天板 MFC カラーと同色仕上げ、ブラシ付

●オプション



ケーブルブリッジ
PSBABD (D1200&1400&1500用)
：+5,000円/1セット
カラー：ホワイト
素材：PP樹脂
※ケーブルボックス間のブリッジです。
天板の連結1か所につき、1本使用



ケーブルガイド
XSPLS-02：5,000円/1セット
カラー：シルバー、ブラック、
ホワイト
素材：ポリカーボネート

※ケーブルボックス無の場合：-6,500円/1か所
※天板を突板に変更の場合、価格は2倍となります

/Cluster H (クラスター H) ミーティングデスク



大型サイズ天板に4本脚のシンプルなデスク

●標準



ケーブルカバー
天板 MFC カラーと同色仕上げ、ブラシ付

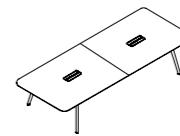
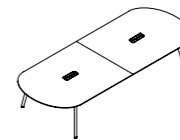


ケーブルガイド
XSPLS-02 : 5,000円 / 1セット
カラー：シルバー、ブラック、ホワイト
素材：ポリカーボネート

天板と脚部のカラーは下記からお選びいただけます。詳細は118ページをご参照ください。
天板 MFC 脚部



※ KS はご使用いただけません



Cluster H ミーティングデスク ラウンド型		
品番	W×D×H (mm)	定価 (円)
CTOA-1890M	1800×900×750	175,000
CTOA-2190M	2100×900×750	191,500
CTOA-2411M	2400×1100×750	227,000

Cluster H ミーティングデスク ラウンド型		
品番	W×D×H (mm)	定価 (円)
CTOA-2812M	2800×1200×750	299,000
CTOA-3212M	3200×1200×750	326,500

Cluster H ミーティングデスク スクエア型		
品番	W×D×H (mm)	定価 (円)
CTRA-1890M	1800×900×750	175,000
CTRA-2190M	2100×900×750	191,500
CTRA-2411M	2400×1100×750	227,000

Cluster H ミーティングデスク スクエア型		
品番	W×D×H (mm)	定価 (円)
CTRA-2812M	2800×1200×750	299,000
CTRA-3212M	3200×1200×750	326,500

※天板仕上げを突板に変更の場合、価格は2倍となります



ラウンド型



スクエア型



脚内部ケーブルマネジメント (イメージ)

/Yield (イールド)



品番	W×D×H (mm)	定価 (円)
Y1890S	1800×900×720	190,000
Y2190S	2100×900×720	222,500

天板：MFC (ナチュラル) / テーパー仕上げ
脚部：ステンレス (ヘアライン)

●オプション
ケーブルボックス・カバー無し：-5,000円

/Four Wood (フォーウッド) テーブル&ベンチ



品番	W×D×H (mm)	定価 (円)
WT-1408	1400×800×735	113,000
WT-1808	1800×800×735	125,500
WT-2008	2000×800×735	139,500

天板：MFC (低圧メラミン化粧板)
脚部：オーク (ナチュラル・オイルフィニッシュ)

品番	W×D×H (mm)	定価 (円)
ST-74N	436×328×450	40,000
BC-SN	1000×394×450	73,000
BC-MN	1200×394×450	80,000
BC-LN	1600×394×450	90,000

品番	W×D×H (mm)	定価 (円)
ST-74S	436×328×470	43,500
BC-SS	1000×394×470	82,500
BC-MS	1200×394×470	92,500
BC-LS	1600×394×470	106,000

シート：オーク突板積層合板、布地 (シートクッション仕様のみ)
脚部：オーク材 (ナチュラル・オイルフィニッシュ)



天板と張地のカラーは下記からお選びいただけます。詳細は118ページをご参照ください。
天板 MFC 布地 (SD)



/Fore Resting (フォー レスティング)



Four Resting カフェテーブル 丸天板 H720

品番	Φ × H (mm)	定価 (円)
RT72O-06	Φ 600 × 720	57,000
RT72O-07	Φ 700 × 720	63,000
RT72O-08	Φ 800 × 720	69,000



Four Resting カフェテーブル 角天板 H720

品番	W × D × H (mm)	定価 (円)
RT72R-06	600 × 600 × 720	57,000
RT72R-07	700 × 700 × 720	63,000
RT72R-08	800 × 800 × 720	69,000
RT72R-86	800 × 600 × 720	62,000



Four Resting コーヒーテーブル 丸天板 H510

品番	Φ × H (mm)	定価 (円)
RT51O-06	Φ 600 × 510	51,000
RT51O-07	Φ 700 × 510	55,500
RT51O-08	Φ 800 × 510	60,000



Four Resting コーヒーテーブル 角天板 H510

品番	W × D × H (mm)	定価 (円)
RT51R-06	600 × 600 × 510	51,000
RT51R-07	700 × 700 × 510	55,500
RT51R-08	800 × 800 × 510	60,000
RT51R-86	800 × 600 × 510	54,500



Four Resting ハイテーブル 丸天板 H1030

品番	Φ × H (mm)	定価 (円)
RT103O-06	Φ 600 × 1030	66,000
RT103O-07	Φ 700 × 1030	73,500



Four Resting ハイテーブル 角天板 H1030

品番	W × D × H (mm)	定価 (円)
RT103R-06	600 × 600 × 1030	66,000
RT103R-07	700 × 700 × 1030	73,500

天板と脚部のカラーは下記からお選びいただけます。詳細は 118 ページをご参照ください。
天板 MFC 脚部 (K17, K18, ポリッシュ)



天板：MFC (低圧メラミン化粧板)
脚部：アルミニウム

/ECLIPSE (エクリプス)



●標準



スタッキング



PC ケーブル収納



天板連結フック



カバンフック (両サイド)



ドリンク&バッグホルダー (センター)



キャスター脚

固定脚

天板のカラーは下記からお選びいただけます。詳細は 120 ページをご参照ください。
天板 MFC



※ブラック脚イメージ



※フロントパネルイメージ

折りたたみテーブル (MFC)

品番	W×D×H (mm)	定価 (円)
ECSF-SH12	1200×500 (550/600)×750	59,000
ECSF-SH14	1400×500 (550/600)×750	65,000
ECSF-SH15	1500×500 (550/600)×750	68,000
ECSF-SH18	1800×500 (550/600)×750	73,000

奥行は 500/550/600 の 3 サイズ展開です

天板：MFC
脚部：アルミニウム (シルバー、ブラック)
キャスター脚 or 固定脚

フロントパネル (PET)

品番	W×D×H (mm)	定価 (円)
ECSF-TM900 (1200 用)	900×300×9	9,500
ECSF-TM1100 (1400 用)	1100×300×9	10,000
ECSF-TM1200 (1500 用)	1200×300×9	11,000
ECSF-TM1500 (1800 用)	1500×300×9	12,500

天板：PET (フェルト) (ダークグレー、ライトグレー)



プレゼンターテーブル

品番	W×D×H (mm)	定価 (円)
ECSF-PZ	596×550×1095	59,500

天板：突板+積層合板、棚板：スチール
フロントカバー：PET フェルト
脚部：アルミニウム (キャスター付) (シルバー、ブラック)



ホワイトボード

品番	W×D×H (mm)	定価 (円)
ECSF-WH	1270×570×1800	73,500

ボード：セラミックスチール
脚部：アルミニウム (キャスター付) (シルバー、ブラック)
※マグネット対応

/Flow (フロー)



品番 ECSF-AD01



品番 ECSF-AD02



品番 ECSF-AD03



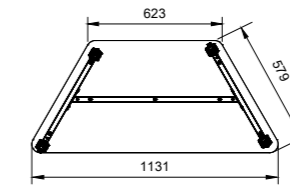
品番 ECSF-AD04



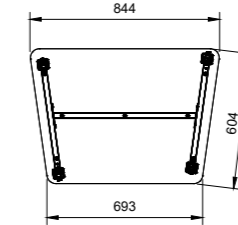
品番 ECSF-AD05



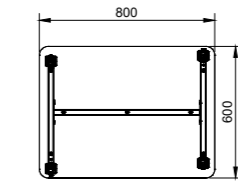
品番 ECSF-AD06



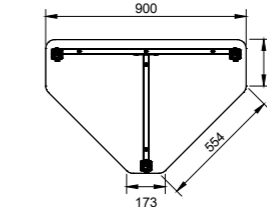
品番 ECSF-AD01
 サイズ W1131 × D520 × H720 (mm)
 定価 39,500円



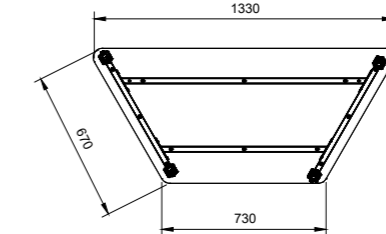
品番 ECSF-AD02
 サイズ W844 × D600 × H720 (mm)
 定価 38,000円



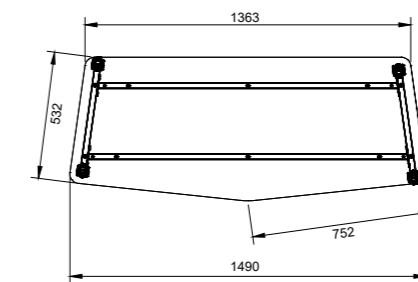
品番 ECSF-AD03
 サイズ W800 × D600 × H720 (mm)
 定価 34,500円



品番 ECSF-AD04
 サイズ W900 × D600 × H720 (mm)
 定価 39,500円



品番 ECSF-AD05
 サイズ W1330 × D600 × H720 (mm)
 定価 50,000円



品番 ECSF-AD06
 サイズ W1490 × D600 × H720 (mm)
 定価 51,500円

天板と脚部のカラーは下記からお選びいただけます。詳細は120ページをご参照ください。
 天板 MFC



スチール塗装 (B)

天板: MFC
 脚部: スチール (グレー、ブラック、ホワイト、ブラウン)
 キャスター (ストッパー付)

/Four Sure 88 (フォー シュア 88)

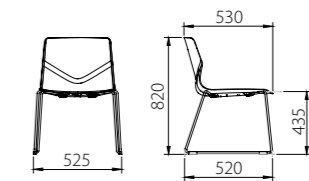


Table | Chair | Lounge Chair | Sofa | Storage | Desk | Task Chair

[Four Sure 共通シートバリエーション]



Four Sure シリーズは座面を上記 3 種類からお選びいただけます。
樹脂カラーと張地は P28 からお選びください。



Four Sure 88 (ループ脚)			
品番	W×D×H (mm)	SH(mm)	定価 (円)
SU88N-N (パッドなし)		435	34,000
SU88N-S (シートパッド付)	525×530×820	450	39,500
SU88N-I (背&シートパッド付)		450	49,000

座面：PP 樹脂 (強化ポリプロピレン)、
布地 (シートパッド付・背&シートパッド付仕様のみ)
脚部：スチール
スタッキング：可能



※トローリー、グリップホール、連結パーツ、フェルト、
テーブルについてはお問い合わせください

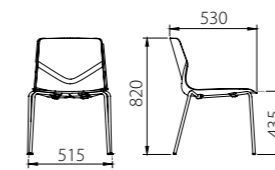
座面と布地、脚部のカラーは下記からお選びいただけます。詳細は 118 ページをご参照ください。



/Four Sure 44 (フォー シュア 44)

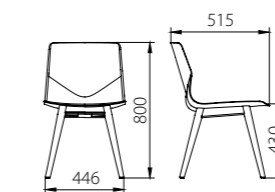


Table | Chair | Lounge Chair | Sofa | Storage | Desk | Task Chair



Four Sure 44			
品番	W×D×H (mm)	SH (mm)	定価 (円)
SU44N-N (パッドなし)		435	31,000
SU44N-S (シートパッド付)	515×530×820	450	36,500
SU44N-I (背&シートパッド付)		450	46,500

座面：PP樹脂（強化ポリプロピレン）、
布地（座パッド付・背&座パッド付仕様のみ）
脚部：スチール
スタッキング：可能



Four Sure 44 Wood			
品番	W×D×H (mm)	SH (mm)	定価 (円)
SU44N-N-W (パッドなし)		430	43,500
SU44N-S-W (シートパッド付)	446×515×800	445	49,000
SU44N-I-W (背&シートパッド付)		445	59,000

座面：PP樹脂（強化ポリプロピレン）、
布地（シートパッド付・背&シートパッド付仕様のみ）
脚部：ブナ（ナチュラル・オイルフィニッシュ）

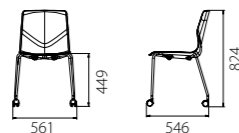
座面と布地、脚部のカラーは下記からお選びいただけます。詳細は118ページをご参照ください。



/Four Sure 77 (フォー シュア 77)



アーム付に関してはお問い合わせ下さい



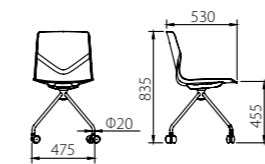
Four Sure 77				
品番	W×D×H (mm)	SH(mm)	定価 (円)	
SU77N-N (パッドなし)		449	36,000	
SU77N-S (シートパッド付)	561 × 546 × 824	464	41,500	
SU77N-I (背 & シートパッド付)		464	51,000	

座面：PP樹脂（強化ポリプロピレン）
 布地（シートパッド付・背&シートパッド付仕様のみ）
 脚部：スチール/キャスターナイロン

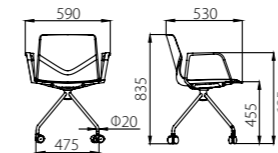
座面と布地、脚部のカラーは下記からお選びいただけます。詳細は118ページをご参照ください。



/Four Sure 11 (フォー シュア 11)



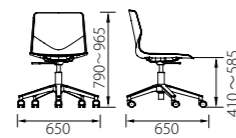
Four Sure 11				
品番	W×D×H (mm)	SH(mm)	AH(mm)	定価 (円)
SU11N-N-OC (パッドなし)		455		62,500
SU11N-S-OC (シートパッド付)	475 × 530 × 835	470	—	68,000
SU11N-I-OC (背 & シートパッド付)		470		78,000



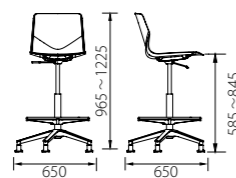
Four Sure 11 (アーム付)				
品番	W×D×H (mm)	SH(mm)	AH(mm)	定価 (円)
SU11A-N-OC (パッドなし)		455		70,500
SU11A-S-OC (シートパッド付)	590 × 530 × 835	470	685	76,000
SU11A-I-OC (背 & シートパッド付)		470		85,500

座面：PP樹脂（強化ポリプロピレン）、
 布地（シートパッド付・背&シートパッド付仕様のみ）
 脚部：スチール（ブラック、ホワイト）/キャスターナイロン
 ※シート回転機能あり
 ※ロックキャスター：離席時はキャスターにロックがかかります

/Four Sure 66 (フォー シュア 66)

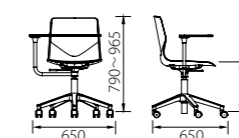


Four Sure 66				
品番	W×D×H (mm)	SH(mm)	定価 (円)	
SU66N-N-NT (パッドなし)	650×650×790-965	410-585	57,000	
SU66N-S-NT (シートパッド付)		425-600	62,500	
SU66N-I-NT (背&シートパッド付)		425-600	72,500	



Four Sure 66 ハイチェア				
品番	W×D×H (mm)	SH (mm)	定価 (円)	
SU66F-N (パッドなし)	650×650×965-1225	585-845	83,000	
SU66F-S (シートパッド付)		600-860	88,500	
SU66F-I (背 & シートパッド付)		600-860	98,000	

座面：PP樹脂（強化ポリプロピレン）、
 布地（シートパッド・背&シートパッド仕様のみ）
 脚部：ナイロン（ブラック）/キャスターナイロン
 機能：昇降、回転、チルト



Four Sure 66 テーブル付き				
品番	W×D×H (mm)	SH(mm)	定価 (円)	
SU66N-N (パッドなし)	650×650×790-965	410-585	75,500	
SU66N-S (シートパッド付)		425-600	81,000	
SU66N-I (背 & シートパッド付)		425-600	91,000	

座面：PP樹脂（強化ポリプロピレン）、
 布地（シートパッド・背&シートパッド仕様のみ）
 脚部：ナイロン（ブラック）/キャスターナイロン
 天板：コンパクトラミネート（ホワイト）

テーブル天板サイズ：W520×D320
 機能：昇降、回転、チルト、テーブルスイング
 テーブル耐荷重 10kg

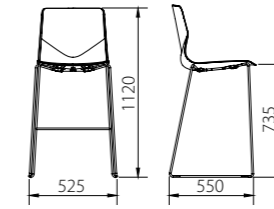
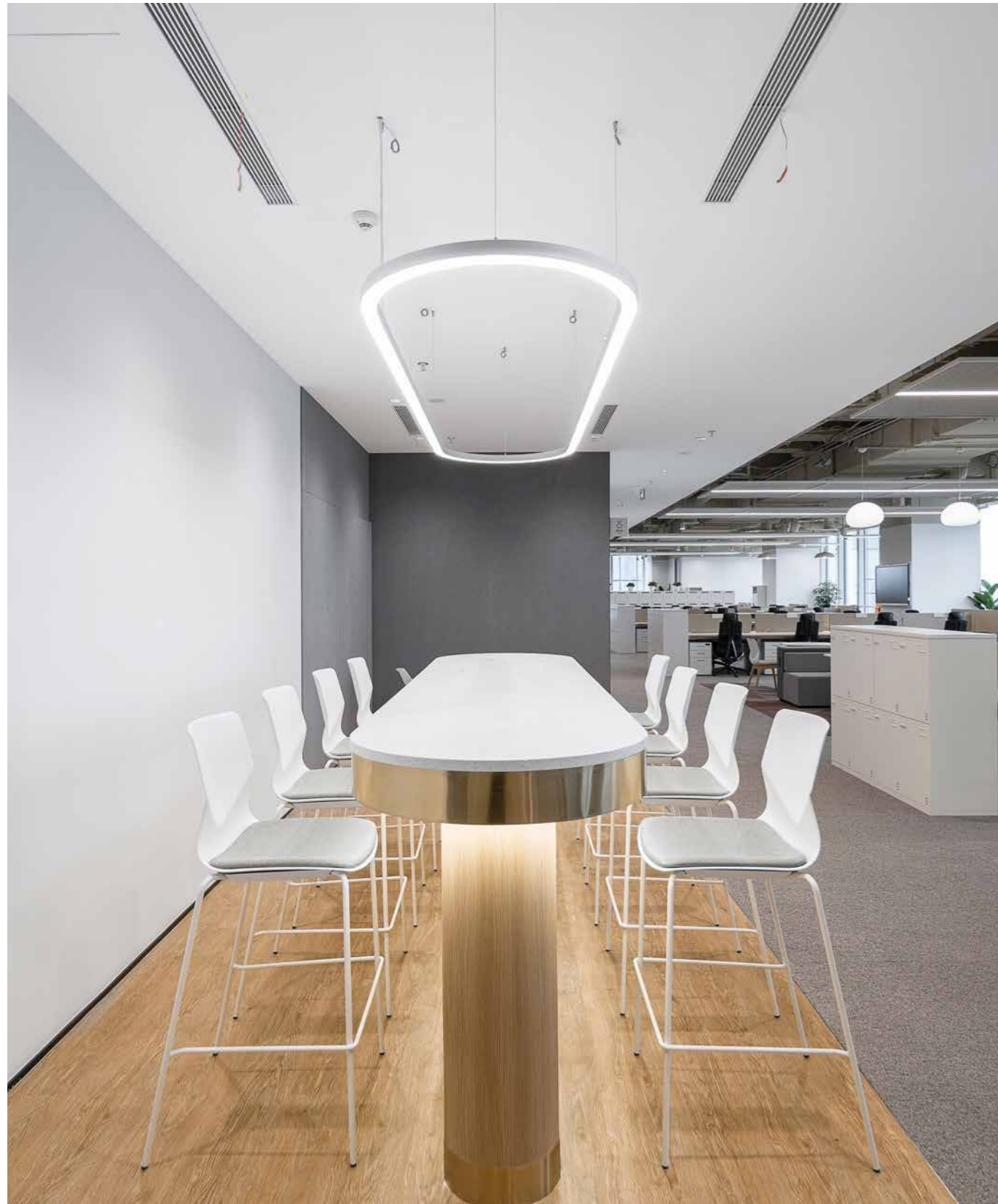
※2026年3月よりテーブルの仕様が更新されました。
 詳細はお問い合わせください。

座面と布地のカラーは下記からお選びいただけます。詳細は118ページをご参照ください。

PP樹脂 (F) 布地 (SD) 布地 (Medley)

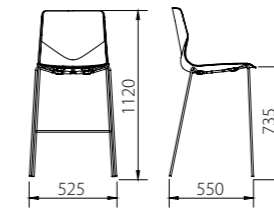


/Four Sure 105 (フォー シュア 105)



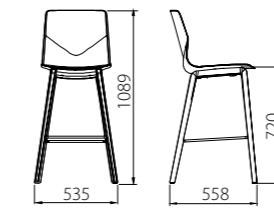
Four Sure 105 (ハイ・ループ脚)			
品番	W×D×H (mm)	SH(mm)	定価 (円)
SU105N-N (パッドなし)		735	47,000
SU105N-S (シートパッド付)	525×550×1120	750	52,500
SU105N-I (背&シートパッド付)		750	62,500

座面: PP樹脂 (強化ポリプロピレン)、
布地 (シートパッド付・背&シートパッド付仕様のみ)
脚部: スチール
スタッキング: 可能



Four Sure 105 (ハイ・スチール脚)			
品番	W×D×H (mm)	SH(mm)	定価 (円)
SU105N-N-F (パッドなし)		735	47,000
SU105N-S-F (シートパッド付)	525×550×1120	750	52,500
SU105N-I-F (背&シートパッド付)		750	62,500

座面: PP樹脂 (強化ポリプロピレン)、
布地 (シートパッド付・背&シートパッド付仕様のみ)
脚部: スチール
スタッキング: 可能



Four Sure 105 (ハイ・木製脚)			
品番	W×D×H (mm)	SH(mm)	定価 (円)
SU105N-N-WP (パッドなし)		720	75,000
SU105N-S-WP (シートパッド付)	535×558×1089	735	80,500
SU105N-I-WP (背&シートパッド付)		735	90,000

座面: PP樹脂 (強化ポリプロピレン)、
布地 (シートパッド付・背&シートパッド付仕様のみ)
脚部: オーク (ナチュラルのみ・オイルフィニッシュ)



座面と布地のカラーは下記からお選びいただけます。詳細は 118 ページをご参照ください。



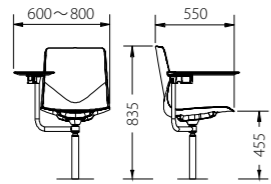
/Four Sure Audi (フォー シュア アウディ)



講堂イメージ動画

Four Sure Audi (テーブルなし・床固定)		※発注ロット 30 脚以上	
品番	W×D×H (mm)	SH(mm)	定価 (円)
SUADR-N-NT (パッドなし)		455	65,500
SUADR-S-NT (シートパッド付)	450×530×835	470	71,000
SUADR-I-NT (背&シートパッド付)		470	81,000

座面：PP樹脂（強化ポリプロピレン）、
 布地（シートパッド付・背&シートパッド付仕様のみ）
 脚部：スチール
 機能：オートリターン、チルト



Four Sure Audi (テーブル付・床固定)		※発注ロット 30 脚以上	
品番	W×D×H (mm)	SH(mm)	定価 (円)
SUADR-N (パッドなし)		455	84,000
SUADR-S (シートパッド付)	600-800×550×835	470	89,000
SUADR-I (背&シートパッド付)		470	99,000

座面：PP樹脂（強化ポリプロピレン）、
 布地（シートパッド付・背&シートパッド付仕様のみ）
 脚部：スチール
 天板：MDF+塗装（ダークグレー、ホワイト）
 コンパクトラミネート（ホワイト）
 機能：オートリターン、チルト、テーブルスイング
 テーブル耐荷重 10kg



※2026年3月よりテーブルの仕様が更新されました。
 詳細はお問い合わせください。



テーブルなしイメージ

座面と布地のカラーは下記からお選びいただけます。詳細は118ページをご参照ください。



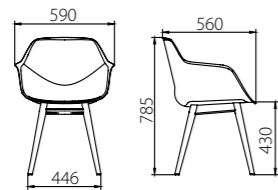
/Four Me Wood (フォーミーウッド) /Four Me 99 (フォーミー99)



パッドなしイメージ テーブルは4ページ



フルカバーイメージ



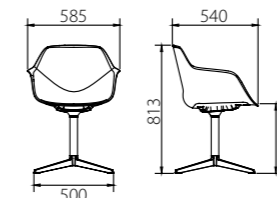
Four Me Wood				
品番	W×D×H (mm)	SH(mm)	定価 (円)	
MEWN-N (パッドなし)		430	63,000	
MEWN-S (シートパッド付)	590×560×785	445	69,000	
MEWN-I (フルカバー)		445	112,000	

座面：ポリプロピレン+木質繊維、布地 (シートパッド・フルカバー)
脚部：ブナ (ナチュラルのみ・オイルフィニッシュ)

座面と布地のカラーは下記からお選びいただけます。詳細は118ページをご参照ください。



※ Four Me 99 のみ



Four Me 99 (回転脚)				
品番	W×D×H (mm)	SH(mm)	定価 (円)	
ME99N-N (パッドなし)		450	85,000	
ME99N-S (シートパッド付)	585×540×813	465	91,500	
ME99N-I (フルカバー)		465	134,000	

座面：ポリプロピレン+木質繊維、布地 (シートパッド・フルカバー)
脚部：アルミニウム (K17、K18、ポリッシュ)
機能：オートリターン、チルト

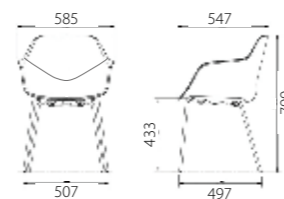
/Four Me 44 (フォーミー44) /FourMe 11 (フォーミー11)



シートパッド付イメージ

Four Me 44				
品番	W×D×H (mm)	SH (mm)	定価 (円)	
ME44N-N (パッドなし)		445	53,500	
ME44N-S (シートパッド付)	585 × 568 × 790	460	60,000	
ME44N-I (フルカバー)		460	102,500	

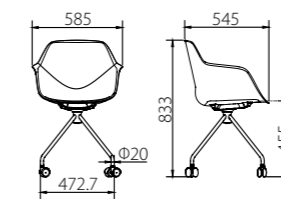
座面：ポリプロピレン+木質繊維、布地 (パッドなし以外)
脚部：スチール



座面と張地、脚部のカラーは下記からお選びいただけます。詳細は118ページをご参照ください。
PP樹脂 (FM) 布地 (SD) 布地 (Medley)



脚部 (K17、K18、クロム)



Four Me 11				
品番	W×D×H (mm)	SH (mm)	定価 (円)	
ME11N-N-OC (パッドなし)		455	76,500	
ME11N-S-OC (シートパッド付)	585 × 545 × 833	470	83,000	
ME11N-I-OC (フルカバー)		470	125,500	

座面：ポリプロピレン+木質繊維、布地 (シートパッド・フルカバー)
脚部：スチール/キャスター/ナイロン
※シート回転機能あり、チルト機能付
※ロックキャスター：離席時はキャスターにロックがかかります

/SLIM (スリム)



Table | Chair | Lounge Chair | Sofa | Storage | Desk | Task Chair

品番 SE-01
 サイズ W547 × D530 × H760
 SH445 (mm)
 定価 29,500 円

品番 SE-02
 サイズ W550 × D530 × H760
 SH445 (mm)
 定価 30,500 円

品番 SE-03
 サイズ W568 × D530 × H760
 SH445 AH670 (mm)
 定価 32,000 円

品番 SE-06
 サイズ W480 × D530 × H760
 SH440 (mm)
 定価 46,000 円

品番 SE-11
 サイズ W540 × D545 × H1080
 SH740 (mm)
 定価 43,000 円

品番 SE-12
 サイズ W540 × D545 × H1080
 SH740 (mm)
 定価 43,000 円

品番 SE-13
 サイズ W480 × D545 × H1080
 SH750 (mm)
 定価 51,000 円

布地は下記カラーからお選びいただけます。詳細は120ページをご参照ください。

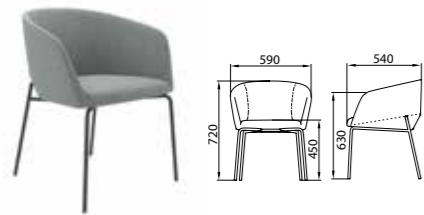


※指定張地での製作対応もできます

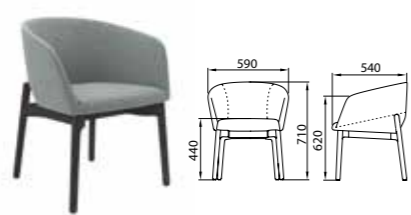
[SE-01 ~ 03, 11, 12]
 座面：布地
 脚部：スチール (ホワイト、ブラック)

[SE06, 13]
 シート：布地
 脚部：アッシュ (ナチュラル)

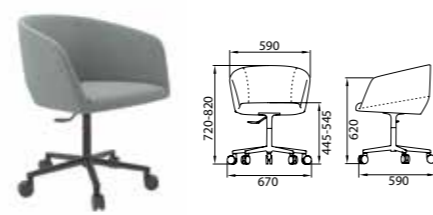
/Velora (ヴェローラ)



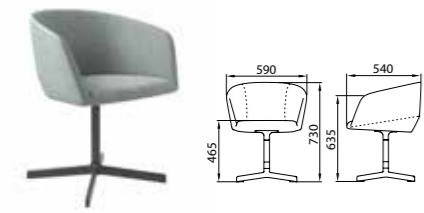
品番 SL-01
 サイズ W590×D540×H720 SH450 (mm)
 定価 39,000円
 シート 布地
 脚部 アルミニウム (ブラック)



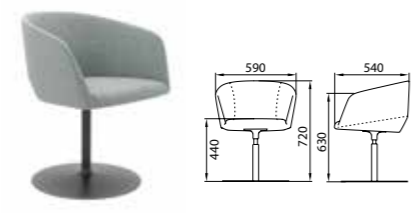
品番 SL-02
 サイズ W590×D540×H710 SH440 (mm)
 定価 56,000円
 シート 布地
 脚部 ウッド (ブラック、ダークブラウン)



品番 SL-03
 サイズ W670×D590×H720-820 SH445-545 (mm)
 定価 54,500円
 シート 布地
 脚部 アルミニウム (ブラック) / ナイロンキャスター
 機能 昇降、回転



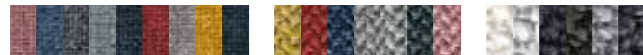
品番 SL-04
 サイズ W590×D540×H730 SH465 (mm)
 定価 51,500円
 シート 布地
 脚部 アルミニウム (ブラック)
 機能 回転



品番 SL-05
 サイズ W590×D540×H720 SH440 (mm)
 定価 54,000円
 シート 布地
 脚部 スチール (ブラック)
 機能 回転

布地は下記カラーからお選びいただけます。詳細は120ページをご参照ください。

布地 (SUNDAY) 布地 (VICO) 布地 (RUBY)

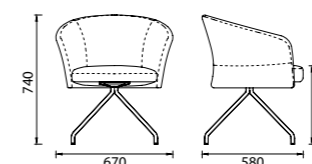


※指定張地での製作対応もできます

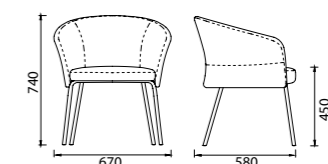
/Amelie (アメリ)



品番 ECGS-141-01
 サイズ W670×D580×H740 SH450 (mm)
 定価 43,000円
 座面 布地
 脚部 スチール (ブラック)
 ※回転機能なし



品番 ECGS-141-02
 サイズ W670×D580×H740 SH450 (mm)
 定価 42,500円
 座面 布地
 脚部 スチール (ブラック)



布地は下記カラーからお選びいただけます。詳細は120ページをご参照ください。

布地 (SD)



※指定張地での製作対応もできます

/Lumiere (ルミエール)



/Lumiere Arm (ルミエール・アーム)



Table | Chair | Lounge Chair | Sofa | Storage | Desk | Task Chair



品番 ECGS-127B-02
 サイズ W560×D630×H800
 SH455 (mm)
 定価 42,000 円
 座面 布地+モールドウレタン
 脚部 スチール (ブラック)

品番 ECGS-127B-03
 サイズ W560×D625×H810
 SH465 (mm)
 定価 42,000 円
 座面 布地+モールドウレタン
 脚部 スチール (ブラック)
 ※回転機能なし

品番 ECGS-127B-04
 サイズ W560×D625×H810
 SH465 (mm)
 定価 42,500 円
 座面 布地+モールドウレタン
 脚部 スチール (ブラック)、
 ナイロンキャスター
 ※回転機能なし

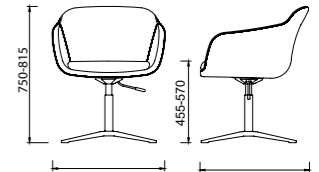
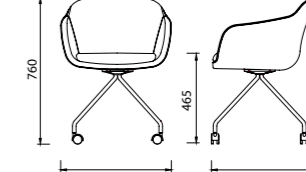
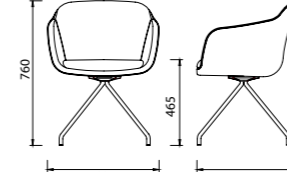
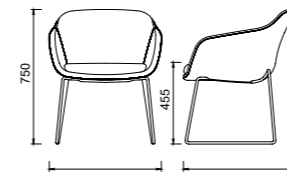
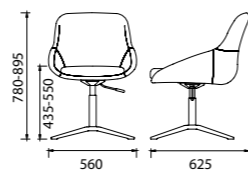
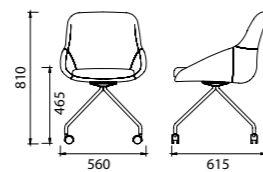
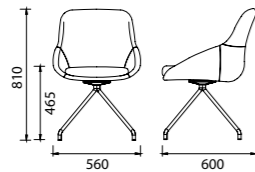
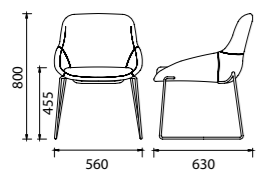
品番 ECGS-127B-01
 サイズ W560×D625×H780-895
 SH435-550 (mm)
 定価 43,500 円
 座面 布地+モールドウレタン
 脚部 アルミニウム
 ※昇降、回転機能付き

品番 ECGS-127A-01
 サイズ W625×D620×H750
 SH455 (mm)
 定価 44,000 円
 座面 布地+モールドウレタン
 脚部 スチール (ブラック)

品番 ECGS-127A-04
 サイズ W625×D620×H760
 SH465 (mm)
 定価 43,500 円
 座面 布地+モールドウレタン
 脚部 スチール (ブラック)
 ※回転機能なし

品番 ECGS-127A-05
 サイズ W625×D620×H760
 SH465 (mm)
 定価 44,500 円
 座面 布地+モールドウレタン
 脚部 スチール (ブラック)
 ※回転機能なし

品番 ECGS-127A-02
 サイズ W625×D620×H750-815
 SH455-570 (mm)
 定価 45,500 円
 座面 布地+モールドウレタン
 脚部 アルミニウム
 ※昇降、回転機能付き



布地は下記カラーからお選びいただけます。詳細は120ページをご参照ください。
 布地 (SD)



※指定張地での製作対応もできます

/ Kielo (キエロチェア)



品番 ET003-FB
 定価 32,500円
 サイズ W620×D540×H745 SH450 (mm)
 材質 座面：布地/脚部：スチール



品番 ET004-FB (ラウンジチェア)
 定価 37,000円
 サイズ W700×D650×H690 SH380 (mm)
 材質 座面：布地/脚部：スチール

[在庫色]



SD584-02



SD584-08



チェアイメージ

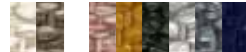


ラウンジチェアイメージ

布地のカラーは下記からお選びいただけます。詳細は120ページをご参照ください。

布地 (POISE)

在庫色 受注生産色 (発注数：各色10脚以上)



※指定張地での製作対応もできます

/ Mon (モンチェア)



品番 YE007
 サイズ W590×D550×H830 SH460 (mm)
 定価 25,000円
 材質 座面：布地/脚部：スチール



品番 YE008 (アームチェア)
 サイズ W590×D550×H830 SH460 (mm)
 定価 26,000円
 材質 座面：布地/脚部：スチール

[在庫色]



HANA-42



HANA-69

※「指定張地」にて製作の場合12脚以上
 納期：約60日

/ Mill (ミルチェア)



品番 YE006
 サイズ W510×D590×H820 SH460 (mm)
 定価 29,000円
 材質 座面：布地/脚部：スチール
 ※座面回転：オートリターン式



[在庫色] POLKA-95

※「指定張地」にて製作の場合12脚以上
 納期：約60日



/Amol (アモルチェア)



アームチェアイメージ



チェアイメージ



品番 YE003
 サイズ W540 × D580 × H780 SH460 (mm)
 定価 30,000 円
 材質 座面：前面布地 + 背面 PU
 脚部：スチール



品番 YE004 (アームチェア)
 サイズ W620 × D610 × H800 SH460 (mm)
 定価 31,000 円
 材質 座面：前面布地 + 背面 PU
 脚部：スチール



※「指定張地」にて製作の場合 12 脚以上
 納期：約 60 日

/Posh (ポシュチェア)



品番 YE001
 定価 27,000 円
 サイズ W520 × D540 × H790 SH450 (mm)
 材質 座面：布地 / 脚部：スチール



※「指定張地」にて製作の場合 12 脚以上
 納期：約 60 日



/Aple (エプレチェア)



品番 YE005
 サイズ W520 × D570 × H780 SH460 (mm)
 定価 25,000 円
 材質 座面：布地 / 脚部：スチール



DORA-42



LOKO-96

※「指定張地」にて製作の場合 12 脚以上
 納期：約 60 日

/Pieno (ピエノチェア)



MC2635-FD61

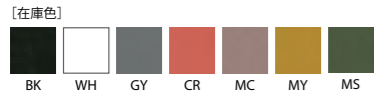
※「指定張地」にて製作の場合 12 脚以上
 納期：約 60 日



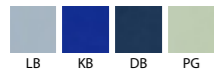
品番 YE002
 サイズ W560 × D650 × H800 SH460 (mm)
 定価 27,000 円
 材質 座面：布地 / 脚部：スチール

/ Lirio-F (リリオ-F)

●PP樹脂シート



[受注生産色] 発注数: 各色 20 脚以上 4 脚単位 / 納期: 約 60 日間



カラー名: コーラルレッド/CR マスタードイエロー/MY ブラック/BK ホワイト/WH グレー/GY ライトブルー/LB
モカベージュ/MC モスグリーン/MS クレインブルー/KB ダークブルー/DB パステルグリーン/PG



●ファブリック・シート



品番 ME006-FB
定価 22,500 円
サイズ W540 × D520 × H805 SH455 (mm)
材質 座面: 布地 / 脚部: スチール
※「指定張地」にて製作の場合 20 脚以上
納期: 約 60 日

●シートパッド



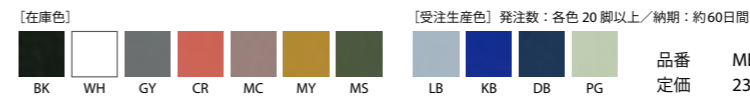
品番 ME006-PD
定価 19,500 円
サイズ W540 × D520 × H800 SH445 (mm)
材質 座面: PP樹脂 + ファブリックパッド
脚部: スチール
※[受注生産色] 座面樹脂 11 色 / パッド布 7 色
発注数: 各色 20 脚以上 / 納期: 約 60 日
※「指定張地」にて製作の場合 / 納期: 約 60 日



/ Lirio-W (リリオ-W)



●PP樹脂シート



[受注生産色] 発注数: 各色 20 脚以上 / 納期: 約 60 日間

●ファブリック・シート



品番 ME009-FB
定価 27,000 円
サイズ W450 × D550 × H790 SH450 (mm)
材質 座面: 布地 / 脚部: ウッド
※「指定張地」にて製作の場合 20 脚以上
納期: 約 60 日

●シートパッド



品番 ME009-PD
定価 25,500 円
サイズ W440 × D550 × H785 SH440 (mm)
材質 座面: PP樹脂 + ファブリックパッド
脚部: ウッド
※[受注生産色] 座面樹脂 11 色 / パッド布 7 色
発注数: 各色 20 脚以上 / 納期: 約 60 日
※「支給張地」にて製作の場合 / 納期: 約 60 日

/ Lirio-T (リリオ-T)



● PP樹脂シート



ブラック/BK ホワイト/WH グレー/GY コーラルレッド/CR モカベージュ/MC マスタードイエロー/MY モスグリーン/MS

[在庫色]



[受注生産色] 発注数: 各色 20 脚以上 4 脚単位 / 納期: 約 60 日間



品番 ME007-PP (座面: PP 樹脂)
 定価 17,000 円
 サイズ W545 × D540 × H780 SH440 (mm)
 材質 座面: PP 樹脂 / 脚部: スチール
 スタッキング数: 4 脚

●ファブリック・シート



グレー/COZY-2 ダークグレー/COZY-3

[在庫色]



品番 ME007-FB (座面: 布フルカバー)
 定価 23,500 円
 サイズ W545 × D540 × H785 SH450 (mm)
 材質 座面: 布地 / 脚部: スチール
 ※「指定張地」にて製作の場合 20 脚以上
 納期: 約 60 日

●シートパッド



品番 ME007-PD
 定価 20,000 円
 サイズ W545 × D540 × H780 SH440 (mm)
 材質 座面: PP 樹脂 + ファブリックパッド
 脚部: スチール
 ※[受注生産色] 座面樹脂 11 色 / パッド布 7 色
 発注数: 各色 20 脚以上 / 納期: 約 60 日
 ※「指定張地」にて製作の場合 / 納期: 約 60 日

/ Lirio-C (リリオ-C)



● PP樹脂シート



ブラック/BK ホワイト/WH グレー/GY コーラルレッド/CR モカベージュ/MC マスタードイエロー/MY モスグリーン/MS

[在庫色]



[受注生産色] 発注数: 各色 20 脚以上 4 脚単位 / 納期: 約 60 日間



品番 ME008-PP (座面: PP 樹脂)
 定価 18,500 円
 サイズ W470 × D550 × H780 SH450 (mm)
 材質 座面: PP 樹脂 / 脚部: スチール

●ファブリック・シート



グレー/COZY-2 ダークグレー/COZY-3

[在庫色]



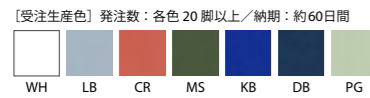
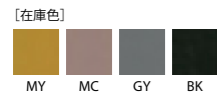
品番 ME008-FB (座面: 布フルカバー)
 定価 25,500 円
 サイズ W470 × D550 × H785 SH460 (mm)
 材質 座面: 布地 / 脚部: スチール
 ※「指定張地」にて製作の場合 20 脚以上
 納期: 約 60 日

●シートパッド



品番 ME008-PP (座面: PP 樹脂)
 定価 22,000 円
 サイズ W470 × D550 × H780 SH450 (mm)
 材質 座面: PP 樹脂 + ファブリックパッド
 脚部: スチール
 ※[受注生産色] 座面樹脂 11 色 / パッド布 7 色
 発注数: 各色 20 脚以上 / 納期: 約 60 日
 ※「指定張地」にて製作の場合 / 納期: 約 60 日

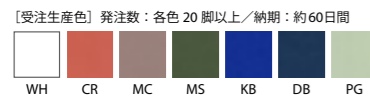
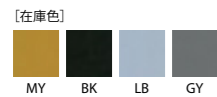
/Solu (ソルチェア)



品番 ME004-PP
 定価 17,000 円
 サイズ W570 × D530 × H780 SH440 (mm)
 材質 PP 樹脂
 スタッキング数: 5 脚



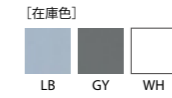
/Saro (サロチェア)



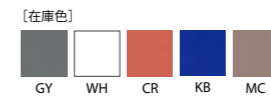
品番 ME003-PP
 定価 17,000 円
 サイズ W480 × D465 × H795 SH465 (mm)
 材質 PP 樹脂
 スタッキング数: 4 脚



/Aria (アリアチェア)



品番 ME002-PP
 定価 18,000 円
 サイズ W440 × D500 × H810 SH470 (mm)
 材質 フレーム: PP 樹脂 / 座面: 突板
 スタッキング数: 6 脚

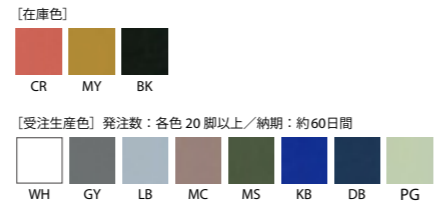


品番 ME018-PP
 定価 16,000 円
 サイズ W440 × D500 × H810 SH470 (mm)
 材質 フレーム: PP 樹脂
 スタッキング数: 6 脚

/Luna (ルナチェア)



コーラルレッド/CR マスタードイエロー/MY ブラック/BK

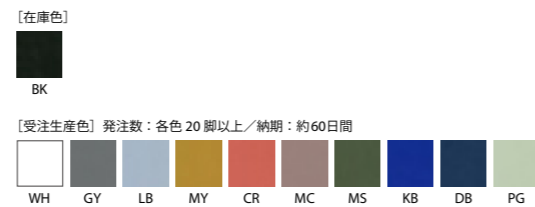


品番 ME001-PP
 定価 16,500 円
 サイズ W470 × D500 × H810 SH450 (mm)
 材質 PP 樹脂
 スタッキング数: 6 脚

/Anna (アンナチェア)



ブラック/BK (アームなし) ブラック/BK (アーム付き)



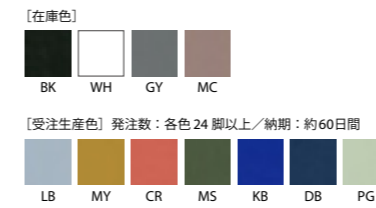
品番 ME010-PP (アームなし)
 定価 18,000 円
 サイズ W430 × D555 × H770 SH455 (mm)
 材質 座面: PP 樹脂 / 脚部: スチール
 スタッキング数: 4 脚

品番 ME011-PP (アーム付き)
 定価 20,500 円
 サイズ W550 × D540 × H760 SH440 (mm)
 材質 座面: PP 樹脂 / 脚部: スチール
 スタッキング数: 4 脚
 ※シートがファブリックタイプの取扱いもございます

/Trank (トランクスツール)



ブラック/BK ホワイト/WH



品番 ME005-PP
 定価 7,500 円
 サイズ W350 × D350 × H455 (mm)
 材質 PP 樹脂
 スタッキング数: 12 脚



/Stack (スタックチェア)



[在庫色] ナチュラル [在庫色] ブラウン



[在庫色] ナチュラル [在庫色] ブラウン

品番 ET001 (座面突板)
 定価 26,000 円
 サイズ W460 × D485 × H760 SH450 (mm)
 材質 座面: 突板 / 脚部: スチール
 スタッキング数: 4 脚

品番 ET002 (座面PU)
 定価 26,000 円
 サイズ W460 × D485 × H760 SH470 (mm)
 材質 座面: PU / 脚部: スチール



/Skova (スコヴァ)



BK色・KB色 イメージ



品番 ET006-WD
 サイズ W510×D455×H765 SH445 (mm)
 定価 34,000円

フレーム アッシュウッド
 カラー 4色
 発注数 各色20脚以上

/Tuuli (トゥーリ)



DB色 イメージ

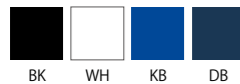


品番 ET007-65
 サイズ W410×D320×H660 SH650 (mm)
 定価 24,000円

品番 ET007-75
 サイズ W410×D320×H760 SH750 (mm)
 定価 26,000円

フレーム アッシュウッド
 カラー 4色
 発注数 各色20脚以上

カラーは下の4色からお選びいただけます。



/LOTUS (ロータス)



ミドルバックイメージ



布地カラーは下記からお選びいただけます。詳細は118ページをご参照ください。



LOTUS Arm Chair

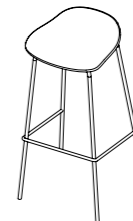


品番 LT-L (ローバック)
 サイズ 655×704×799 SH402 (mm)
 定価 122,500円

品番 LT-M (ミドルバック)
 サイズ 736×754×1035 SH402 (mm)
 定価 155,000円

座面 布地
 脚部 アルミニウム (ポリッシュ)

LOTUS Bar Stool



品番 LT-B
 サイズ 431×473×788 SH748 (mm)
 定価 38,500円
 座面 オーク突板積層合板 (ナチュラル)
 脚部 スチール (ブラック)

品番 LT-BH
 サイズ 431×473×788 SH748 (mm)
 定価 43,000円
 座面 シートパッド付
 脚部 スチール (ブラック)

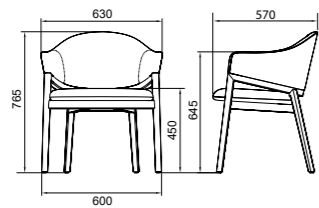
/Solea (ソレア)



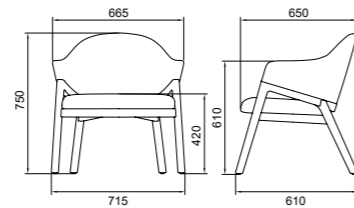
左：ラウンジチェアイメージ



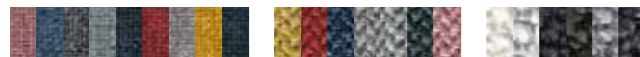
品番 CH-01 (ダイニングチェア)
 サイズ W630×D570×H765 SH450 (mm)
 定価 51,500 円
 シート：布地
 脚部：アッシュ材 (ブラック、ダークブラウン)



品番 AR-01 (ラウンジチェア)
 サイズ W665×D650×H750 SH420 (mm)
 定価 71,000 円
 シート：布地
 脚部：アッシュ材 (ブラック、ダークブラウン)



布地のカラーは下記からお選びいただけます。詳細は 120 ページをご参照ください。
 布地 (SUNDAY) 布地 (VICO) 布地 (RUBY)

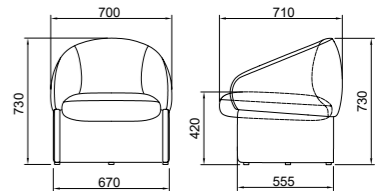


※指定張地での製作対応もできます

/Lisse (リス)



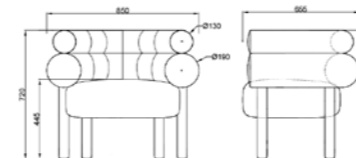
品番 MR01
 サイズ W700×D710×H730 SH420 (mm)
 定価 82,000 円
 シート 布地
 脚部 樹脂 (ブラック)



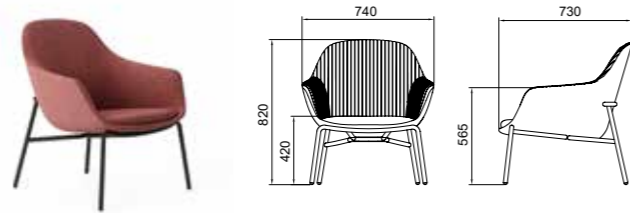
/Noa (ノア)



品番 JD01
 サイズ W850×D655×H720 SH445 (mm)
 定価 94,000 円
 シート 布地
 脚部 ステンレス (ポリッシュ)



/SUN (サン)

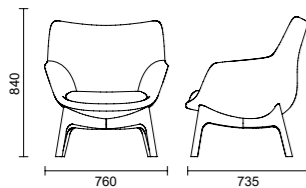


品番 SU-AR01
 サイズ W740×D730×H820 SH420 (mm)
 定価 82,500 円
 シート 布地
 脚部 スチール (ブラック)

/VISTA (ビスタ)





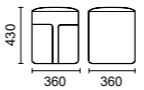
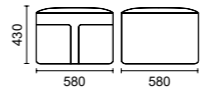
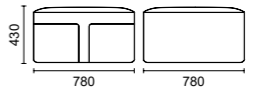
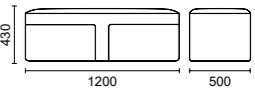


品番 VS07
 サイズ W760×D735×H840 SH420 (mm)
 定価 78,500 円
 シート 布地
 脚部 ウッド



/JOY (ジョイ)



			
品番 JY-01 サイズ W360×D360×H430 (mm) 定価 27,000 円	品番 JY-02 サイズ W580×D580×H430 (mm) 定価 43,500 円	品番 JY-03 サイズ W780×D780×H430 (mm) 定価 60,500 円	品番 JY-04 サイズ W1200×D500×H430 (mm) 定価 58,000 円
			

布地のカラーは下記からお選びいただけます。詳細は120ページをご参照ください。
 布地 (SUNDAY) 布地 (VICO)



※指定張地での製作対応もできます

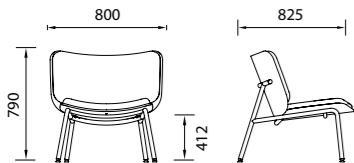
/Four All (フォー オール)



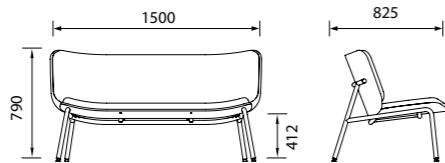
Table | Chair | Lounge Chair | Sofa | Storage | Desk | Task Chair



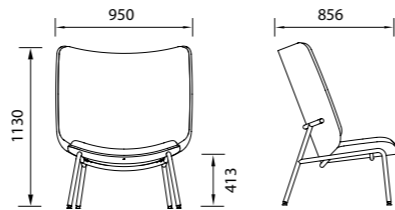
品番 LS-LL1U
サイズ W800×D825×H790 SH412 (mm)
定価 148,500円



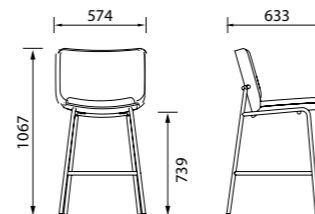
品番 LS-PL1U
サイズ W1500×D825×H790 SH412 (mm)
定価 254,500円



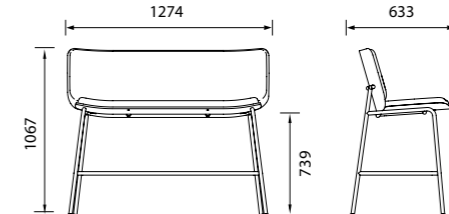
品番 LS-TL1U
サイズ W950×D856×H1130 SH413 (mm)
定価 202,000円



品番 LS-LS1U
サイズ W574×D633×H1067 SH739 (mm)
定価 110,500円



品番 LS-DS1U
サイズ W1274×D633×H1067 SH739 (mm)
定価 203,000円



シート 積層合板 (オーク突板/ナチュラル・ブラック)、布
脚部 スチール (ブラック、グレー)
※ K5 (グレー) は表示価格より +1,500円となります

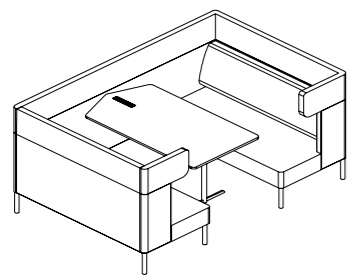
布地のカラーは下記からお選びいただけます。詳細は118ページをご参照ください。



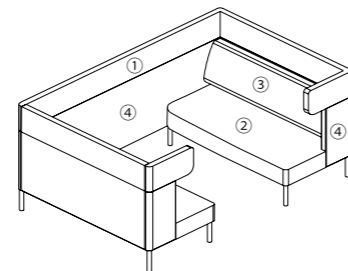
/Four Us (フォー アス)



Table | Chair | Lounge Chair | Sofa | Storage | Desk | Task Chair |



品番 STBO-MM
 サイズ W2300×D1500×H1250 (mm)
 定価 776,000 円
 ※テーブルサイズ：1365×750 (mm)
 天板のコンセント穴はオプションです



品番 STBO-M (テーブルなし)
 サイズ W2300×D1500×H1250 (mm)
 定価 720,000 円

①～④の張地はパーツごとにお選びいただけます

シート：布地
 脚部：スチール (ブラック、ホワイト、ナチュラル^{※1})
 テーブル天板：MFC
 テーブル脚：スチール (ブラック)



ウッド脚イメージ

※1 オプション ウッド脚
 品番：BW (ブナ・ナチュラル)
 +26,000 円 / 1 セット (8 本)



壁パネルに固定している軸を中心にテーブルを左右に動かすことができるので、出入りがスムーズになります

布地と天板カラーは下記からお選びいただけます。詳細は 118 ページをご参照ください。



/Four Us (フォー アス)



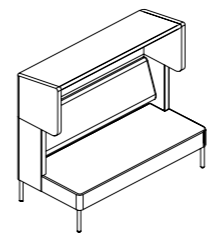
Table | Chair | Lounge Chair | Sofa | Storage | Desk | Task Chair



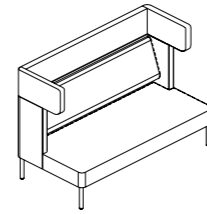
①～④の布地はパーツごとにお選びいただけます

シート：布地
脚部：スチール（ブラック）

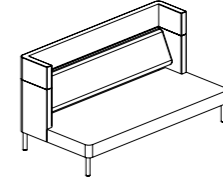
布地と天板カラーは下記からお選びいただけます。詳細は118ページをご参照ください。



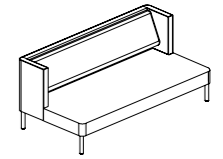
品番 STCA-M
サイズ W1500×D750×H1410-1510 (mm)
定価 347,500円



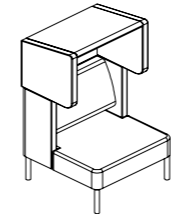
品番 STER-M
サイズ W1500×D750×H1250 (mm)
定価 310,500円



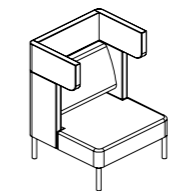
品番 STEX-M
サイズ W1500×D750×H1250 (mm)
定価 303,500円



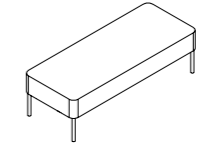
品番 STBE-M
サイズ W1500×D750×H950 (mm)
定価 265,500円



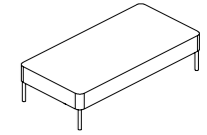
品番 STCS-M
サイズ W750×D750×H1410-1510 (mm)
定価 234,500円



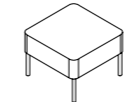
品番 STES-M
サイズ W750×D750×H1250 (mm)
定価 206,000円



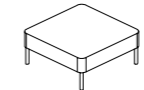
品番 TDM-M
サイズ W1500×D600×H440 (mm)
定価 113,000円



品番 STDA-M
サイズ W1500×D750×H440 (mm)
定価 128,500円



品番 STPM-M
サイズ W600×D600×H440 (mm)
定価 74,000円



品番 STPU-M
サイズ W750×D750×H440 (mm)
定価 83,500円



●オプション ウッド脚
品番 W (ブナ・ナチュラル)
+13,000円/1セット (4本)

/Cube2 (キューブ2)



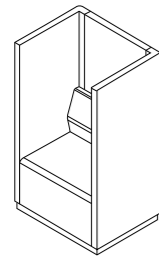
モニターパネル付イメージ



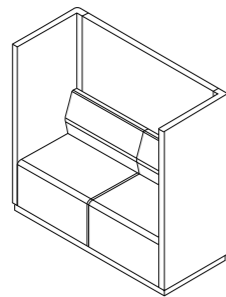
サイドパネル付イメージ

①～④の張地はパーツごとにお選びいただけます
パネル小口は①と同色

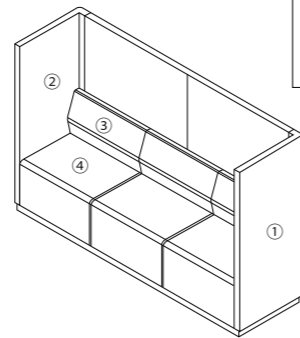
①～④の張地はパーツごとにお選びいただけます
パネル小口は①と同色



品番 CBG-S01
サイズ W824 × D644 × H1395 (mm)
定価 148,500円



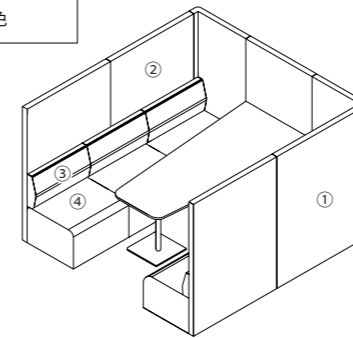
品番 CBG-S02
サイズ W1524 × D644 × H1395 (mm)
定価 211,500円



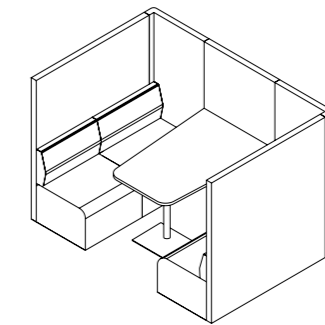
品番 CBG-S03
サイズ W2224 × D644 × H1395 (mm)
定価 279,000円

シートハイ共通：420mm
本体：布地
脚部：ナイロン樹脂（ブラック）

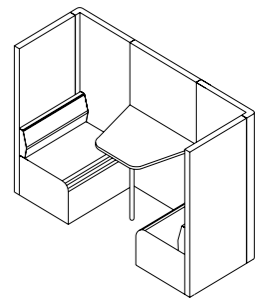
※テーブルの価格はお問い合わせください
※パネルの高さは物件対応にて低くすることができます
お問い合わせください。



品番 CBG-U02 (サイドパネルなし)
サイズ W2078 × D2173 × H1400 (mm)
※テーブル W1800 × D800 × H720
定価 565,000円



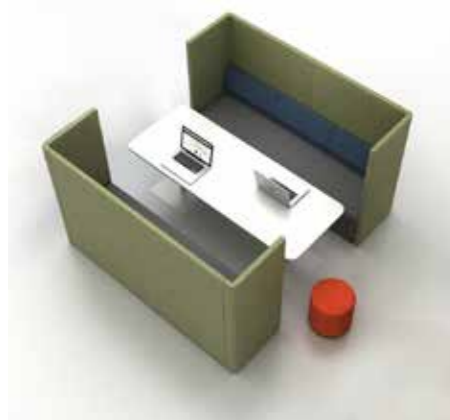
品番 CBG-U04 (サイドパネルなし)
サイズ W2078 × D1473 × H1400 (mm)
※テーブル W1100 × D800 × H720
定価 418,500円



品番 CBG-U05 (サイドパネルなし)
サイズ W2078 × D772 × H1400 (mm)
※テーブル W450 × D800 × H720
定価 293,500円

シートハイ：420mm
本体：布地
脚部：ナイロン樹脂（ブラック）
テーブル：MFC（低圧メラミン化粧板）
テーブル脚部：スチール（ホワイト）

●オプション
サイドパネル付：+56,500円
モニターパネル付：+28,000円
※CBG-U05にはモニターパネルは付きません



布地と天板カラーは下記からお選びいただけます。詳細は118ページをご参照ください。



サイドパネル付イメージ



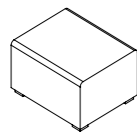
サイドパネル付イメージ

/Cube2 (キューブ2)

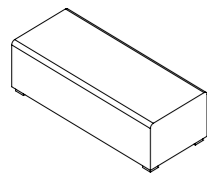


シート + 背クッションのイメージ

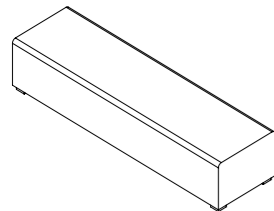
Sofa Unit | Seat (シート)



品番 CB-CS
サイズ 710×580×420 (mm)
定価 41,000円



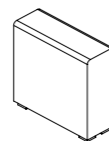
品番 CB-CD
サイズ 1420×580×420 (mm)
定価 65,500円



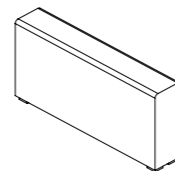
品番 CB-CT
サイズ 2110×580×420 (mm)
定価 94,000円

本体：布地
脚部：ナイロン樹脂 (ブラック)

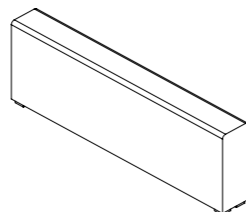
Sofa Unit | Back (背もたれ)



品番 CB-WS
サイズ 710×260×750 (mm)
定価 39,000円



品番 CB-WD
サイズ 1420×260×750 (mm)
定価 67,000円



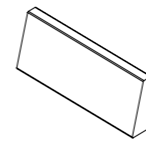
品番 CB-WT
サイズ 2110×260×750 (mm)
定価 93,500円

本体 布地
脚部 ナイロン樹脂 (ブラック)

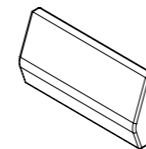


※シート内部でビス固定

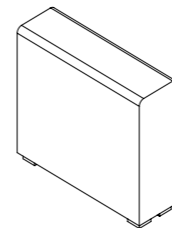
Sofa Unit | Backrest & Arm (背クッション&アームレスト)



品番 CB-MP (背クッション)
サイズ 700×120×260 (mm)
定価 19,000円



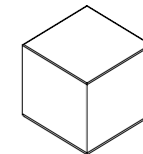
品番 CB-KDA70 (背クッション)
サイズ 700×128×350 (mm)
定価 24,000円



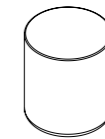
品番 CB-WO (アームレスト)
サイズ 840×260×750 (mm)
定価 45,500円

本体：布地
脚部：ナイロン樹脂 (ブラック)

Sofa Unit | Stool (スツール)



品番 CB-MSS
サイズ 450×450×420 (mm)
定価 25,500円



品番 CB-MRS
サイズ 400×400×420 (mm)
定価 25,500円

本体 布地
脚部 ナイロン樹脂 (ブラック)

Hug Side Table (サイドテーブル)



品番 HUG-STCF
サイズ 490×425×650-750 (mm)
定価 39,500円

天板 コンパクトラミネート
脚部 アルミニウム
カラー ブラック・ホワイト



布地と天板カラーは下記からお選びいただけます。詳細は118ページをご参照ください。

布地 (SD)

布地 (Medley)

天板 MFC



/Cabana (カバナ)



カスタマイズイメージ



CAFD-FB-DA + CAFT-FB-DA

1 seat + サイドテーブル

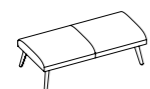


品番 CAFS-FB-RAWS
サイズ W980 × D650 × H740 (mm)
定価 95,500円



品番 CAFS-FB-LAWS
サイズ W980 × D650 × H740 (mm)
定価 95,500円

2 seat



品番 CAFD-NB-NA
サイズ W1300 × D650 × H740 (mm)
定価 91,000円



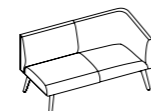
品番 CAFD-LB-LA
サイズ W1300 × D650 × H740 (mm)
定価 123,000円



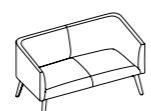
品番 CAFD-RB-RA
サイズ W1300 × D650 × H740 (mm)
定価 123,000円



品番 CAFD-FB-NA
サイズ W1300 × D650 × H740 (mm)
定価 123,500円

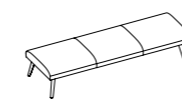


品番 CAFD-FB-LA (左) / RA (右)
サイズ W1300 × D650 × H740 (mm)
定価 139,500円

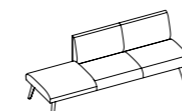


品番 CAFD-FB-DA
サイズ W1300 × D650 × H740 (mm)
定価 155,000円

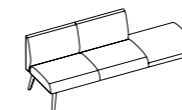
3 seat



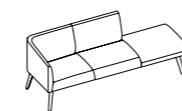
品番 CAFT-NB-NA
サイズ W1950 × D650 × H740 (mm)
定価 124,000円



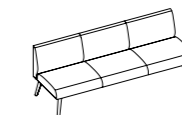
品番 CAFT-LM-NA
サイズ W1950 × D650 × H740 (mm)
定価 157,000円



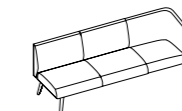
品番 CAFT-RM-NA
サイズ W1950 × D650 × H740 (mm)
定価 157,000円



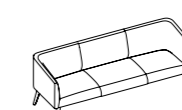
品番 CAFT-RM-RA (右) / LA (左)
サイズ W1950 × D650 × H740 (mm)
定価 172,500円



品番 CAFT-FB-NA
サイズ W1950 × D650 × H740 (mm)
定価 173,000円

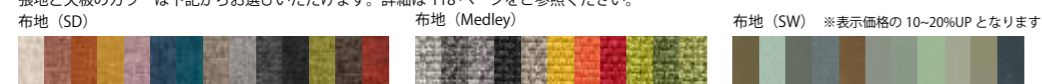


品番 CAFT-FB-LA (左) / RA (右)
サイズ W1950 × D650 × H740 (mm)
定価 189,000円



品番 CAFT-FB-DA
サイズ W1950 × D650 × H740 (mm)
定価 204,500円

張地と天板のカラーは下記からお選びいただけます。詳細は 118 ページをご参照ください。



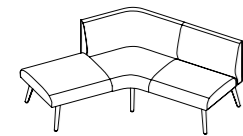
本体：布地
脚部：スチール (ブラック・ホワイト)
天板：MFC + MDF
シートハイ共通：420mm

※シートレイアウトのカスタマイズ可能です。
詳しくはお問い合わせください。

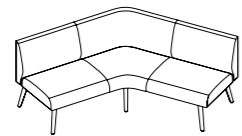
/Cabana (カバナ)



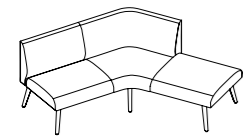
Curve seat



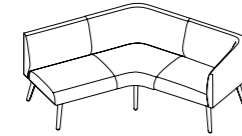
品番 CAFC-LM-NA
サイズ W1842 × D1389 × H740 (mm)
定価 197,500 円



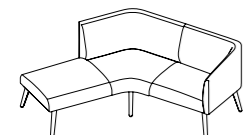
品番 CAFC-FB-NA
サイズ W1842 × D1389 × H740 (mm)
定価 214,000 円



品番 CAFC-RM-NA
サイズ W1842 × D1389 × H40 (mm)
定価 197,500 円



品番 CAFC-FB-LA (左) / RA (右)
サイズ W1842 × D1389 × H740 (mm)
定価 230,000 円



品番 CAFC-LM-LA (左) / RA (右)
サイズ W1842 × D1389 × H740 (mm)
定価 213,500 円

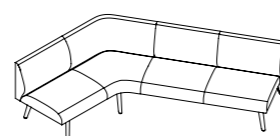
布地と天板のカラーは下記からお選びいただけます。詳細は 118 ページをご参照ください。
布地 (SD) 布地 (Medley)



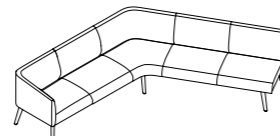
PU (SW) ※表示価格の10~20%UPとなります



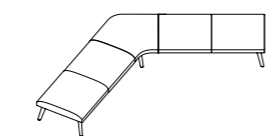
Lounge type V



品番 CAPP-VA
サイズ W2492 × D1389 × H740 (mm)
定価 263,500 円



品番 CAPP-VB
サイズ W2817 × D1952 × H740 (mm)
定価 328,500 円

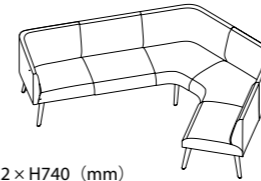


品番 CAPP-VB-NB
サイズ W2817 × D1952 × H420 (mm)
定価 221,000 円

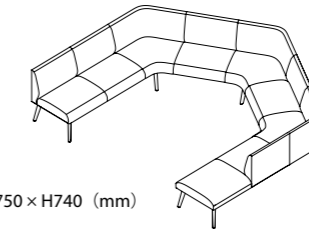
シートハイ共通：420mm
本体：布地
脚部：スチール (ブラック・ホワイト)

※シートレイアウトのカスタマイズ可能です。詳しくはお問い合わせください。

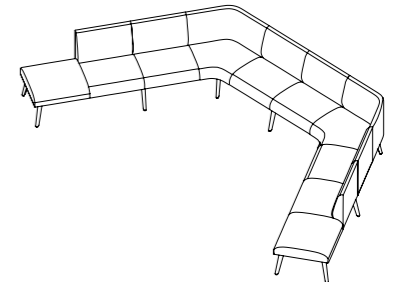
Meeting type C



品番 CAPP-CA
サイズ W2695 × D1952 × H740 (mm)
定価 379,900 円



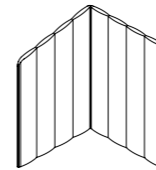
品番 CAPP-CB
サイズ W3129 × D2750 × H740 (mm)
定価 567,000 円



品番 CAPP-CC
サイズ W4985 × D2514 × H740 (mm)
定価 603,500 円

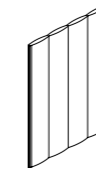
シートハイ共通：420mm
本体：布地
脚部：スチール (ブラック・ホワイト)

Screen



サイドスクリーン (CAAC-SR)

品番 CAAC-SL / CAAC-SR
サイズ W670 × D690 × H1000 (mm)
定価 49,500 円



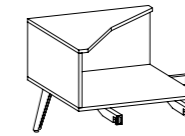
バックスクリーン (CAAS-SL)

品番 CAAS-SL / CAAS-SR
サイズ W660 × D253 × H1000 (mm)
定価 30,500 円

スクリーン：布地

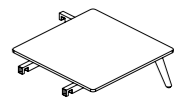


Table



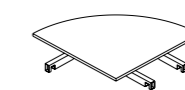
コーナーテーブル

品番 CAAB-S
サイズ W650 × D650 × H350 (mm)
定価 51,000 円



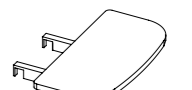
コーナーテーブル

品番 CAAT-B
サイズ W650 × D650 × H308 (mm)
定価 28,500 円



コーナーテーブル

品番 CAAA-T
サイズ W650 × D650 × H68 (mm)
定価 24,500 円



サイドテーブル

品番 CAAS-TL (左) / TR (右)
サイズ W480 × D650 × H68 (mm)
定価 17,500 円

天板：MFC
脚部・アーム：スチール (ブラック・ホワイト)



HUG サイドテーブル

品番 HUG-STCF
サイズ 490 × 425 × 650-750 (mm)
定価 39,500 円

天板 コンパクトラミネート
脚部 アルミニウム
カラー ブラック・ホワイト



天板 MFC

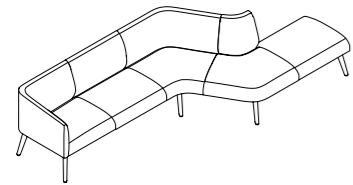


脚部 (K17, K20)

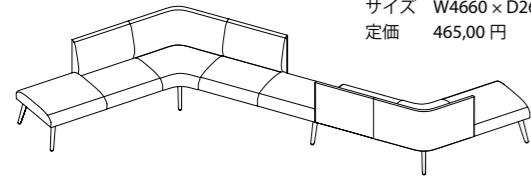


/Cabana (カバナ)

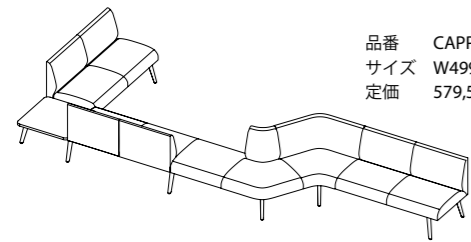
Lounge type S



品番 CAPP-SA
 サイズ W3039 × D1279 × H740 (mm)
 定価 336,500 円



品番 CAPP-SB
 サイズ W4660 × D2690 × H740 (mm)
 定価 465,000 円



品番 CAPP-SC
 サイズ W4990 × D1950 × H740 (mm)
 定価 579,500 円

シートハイ共通：420mm
 本体：布地
 脚部：スチール（ブラック・ホワイト）



カスタマイズイメージ



布地と天板のカラーは下記からお選びいただけます。詳細は 118 ページをご参照ください。
 布地 (SD) 布地 (Medley)



PU (SW) ※表示価格の10~20%UPとなります



Right Angel Seat



品番 CAFL-FB-NA
 サイズ W1510 × D1510 × H740 (mm)
 定価 204,000 円



品番 CAFL-FB-RA (右) / LA (左)
 サイズ W1510 × D1510 × H740 (mm)
 定価 219,500 円



品番 CAPP-LA
 サイズ W2160 × D1510 × H740 (mm)
 定価 269,000 円



品番 CAPP-LB
 サイズ W2810 × D1510 × H740 (mm)
 定価 330,500 円



品番 CAPP-LC
 サイズ W2810 × D2160 × H740 (mm)
 定価 380,000 円



シートハイ共通：420mm
 本体：布地
 脚部：スチール（ブラック・ホワイト）

※レイアウトのカスタマイズ可能です。詳しくはお問い合わせください。

/Linoa (リノア)



Rイメージ



Rイメージ



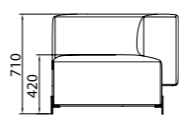
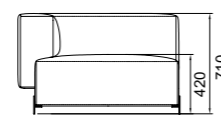
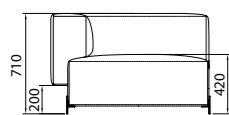
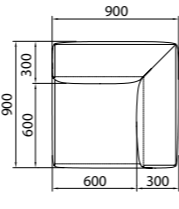
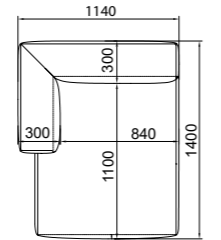
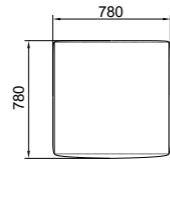
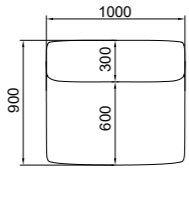
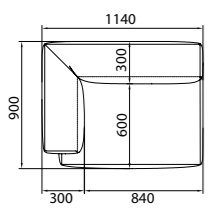
品番 QT-02 (片アーム) L/R
サイズ W1140 × D900 × H710
SH420 (mm)
定価 141,000円

品番 QT-03 (ミドル)
サイズ W1000 × D900 × H710
SH420 (mm)
定価 110,500円

品番 QT-04 (スツール)
サイズ W780 × D780 × H 420
(mm)
定価 61,500円

品番 QT-06 (カウチ) L/R
サイズ W1140 × D1400 × H710
SH420 (mm)
定価 165,500円

品番 QT-07 (コーナー)
サイズ W900 × D900 × H710
SH420 (mm)
定価 114,500円



布地のカラーは下記からお選びいただけます。詳細は120ページをご参照ください。
布地 (SUNDAY) 布地 (VICO) 布地 (RUBY)



シート：布地
脚部：スチール (ブラック)
※ QT-02、QT-06 のアームは右・左の2タイプございます。

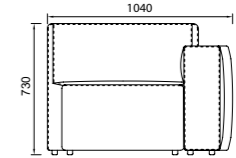
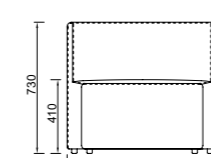
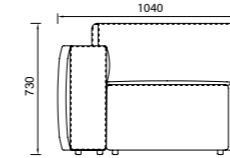
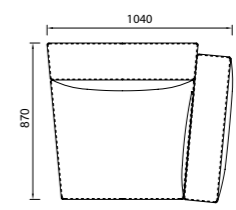
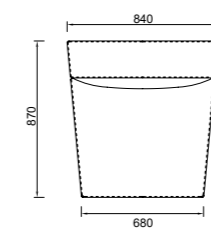
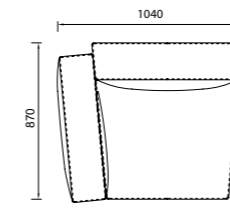
/Synte (サンテ)



品番 ECGS-105-AR (右アーム)
サイズ W1040 × D870 × H730
SH410 (mm)
定価 91,000円

品番 ECGS-105-MD
サイズ W840 × D870 × H730
SH410 (mm)
定価 77,500円

品番 ECGS-105-AL (左アーム)
サイズ W1040 × D870 × H730
SH410 (mm)
定価 91,000円



布地のカラーは下記からお選びいただけます。詳細は120ページをご参照ください。
布地 (SD)



シート：布地
脚部：樹脂 (ブラック)

/MIST-Booth (ミストブース)



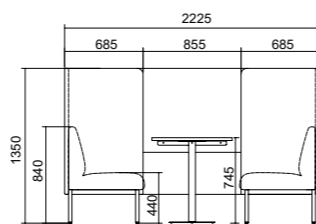
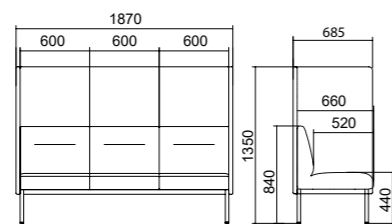
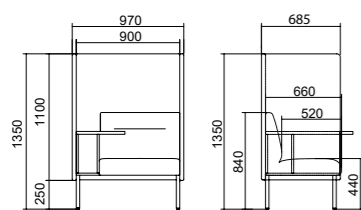
テーブル



品番 MT-HI-01
 サイズ W970×D793×H1350 SH440 (mm)
 定価 148,000円

品番 MT-HI-02
 サイズ W1870×D695×H1350 SH440 (mm)
 定価 233,500円

品番 MT-HI-03
 サイズ W2225×D1870×H1350 SH440 (mm)
 定価 551,000円



シート：布地
 天板：MFC (ホワイト)
 脚部：スチール (ブラック)

布地のカラーは下記からお選びいただけます。詳細は120ページをご参照ください。
 布地 (SUNDAY) 布地 (VICO)



/MIST-Sofa (ミストソファ)

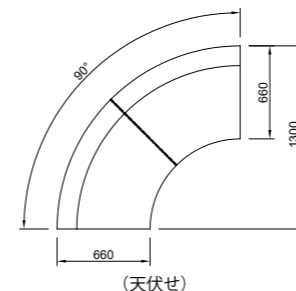


品番 MT-29
 サイズ W1300×D1300×H760
 SH460 (mm)
 定価 126,000円

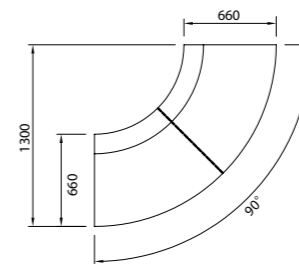
品番 MT-28
 サイズ W1300×D1300×H760
 SH460 (mm)
 定価 128,500円

品番 MT-02
 サイズ W1800×D660×H760
 SH430 (mm)
 定価 122,500円
 ※ H840 タイプもございます

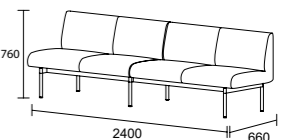
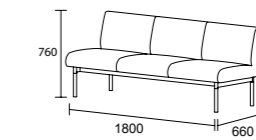
品番 MT-05
 サイズ W2400×D660×H760
 SH430 (mm)
 定価 152,000円
 ※ H840 タイプもございます



(天伏せ)



(天伏せ)



座面：布地
 脚部：スチール (ブラック)

/Milo (ミロ)



/Luno (ルノ)



Table | Chair | Lounge Chair | Sofa | Storage | Desk | Task Chair



品番 ECGS-937-01
 サイズ W2265×D1285×H730 SH415 (mm)
 定価 249,000 円

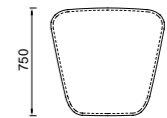
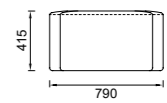
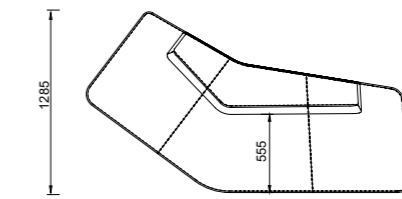
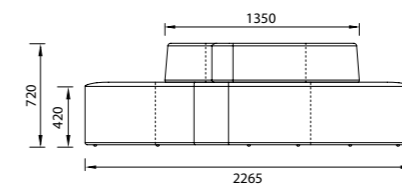
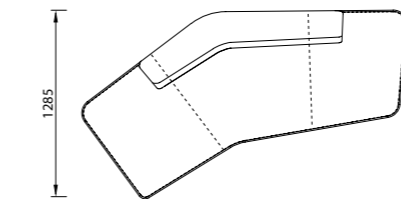
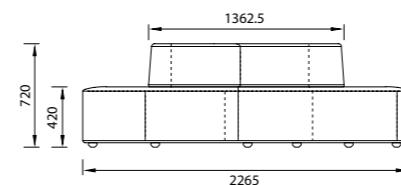


品番 ECGS-937-02
 サイズ W2265×D1285×H730 SH415 (mm)
 定価 249,000 円



品番 ECGS-937-03
 サイズ W790×D750×H415 (mm)
 定価 41,000 円

座面：布地
 脚部：樹脂（ブラック）



布地のカラーは下記からお選びいただけます。詳細は 120 ページをご参照ください。
 布地 (SD)



品番 MT002-LO
 サイズ W1500×D760×H820 SH440 (mm)
 定価 124,500 円



品番 MT002-HI
 サイズ W1500×D760×H1270 SH440 (mm)
 定価 155,500 円

シート：布地
 脚部：スチール

布地のカラーは下記からお選びいただけます。詳細は 120 ページをご参照ください。
 布地 (POISE) 布地 (COZY)



/Filo (フィロ)



- | | |
|--|--|
|  | 品番 MT001-1S
サイズ W890 × D800 × H740 SH420 (mm)
定価 79,000 円
シート：ファブリック
脚部：スチール |
|  | 品番 MT001-3S
サイズ W1750 × D800 × H740 SH420 (mm)
定価 131,500 円
シート：ファブリック
脚部：スチール |
|  | 品番 MT001-R
サイズ W820 × D725 × H680 SH405 (mm)
定価 82,000 円
シート：ファブリック
脚部：アルミニウム |

シート：布地
脚部：スチール（ブラック）（MT001-1S、MT001-3S）
アルミニウム（シルバー）（MT001-R）

布地のカラーは下記からお選びいただけます。詳細は 120 ページをご参照ください。
布地（BLOOM） PU（LITCHI）



/Brisa (ブリサ)

品番 MT003-1S (L/R)
サイズ 1130 × 830 × 650 SH400 (mm)
定価 71,500 円



※イメージは L タイプです

品番 MT003-2S (L/R)
サイズ 1690 × 800 × 650 SH400 (mm)
定価 104,500 円



※イメージは R タイプです

シート：布地
脚部：スチール（ブラック）
※アームは右・左の 2 タイプございます



布地のカラーは下記からお選びいただけます。詳細は 120 ページをご参照ください。
布地（POISE） 布地（COZY）



/Lufu (ルフ)



PD-01



(左から) PD-06、PD-04、PD-05

PD-03 (左)、PD-01 (右)



品番 PD-01
 サイズ W975×D860×H715 SH390 (mm)
 定価 108,000円



品番 PD-02
 サイズ W2430×D860×H715 SH390 (mm)
 定価 220,000円



品番 PD-03
 サイズ W2540×D1100×H715 SH390 (mm)
 定価 251,500円



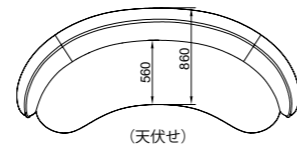
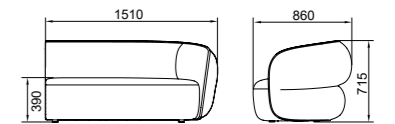
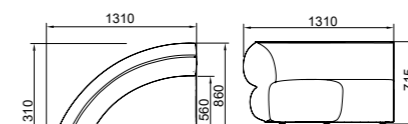
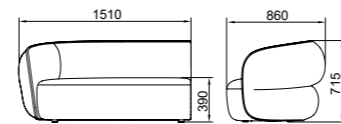
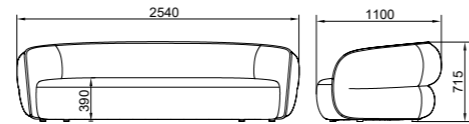
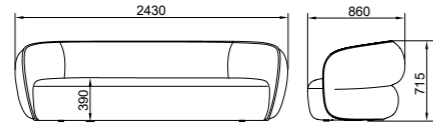
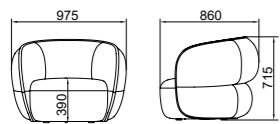
品番 PD-06 (右アーム)
 サイズ W1510×D860×H715 SH390 (mm)
 定価 153,000円



品番 PD-04 (コーナー)
 サイズ W1310×D1310×H715 SH390 (mm)
 定価 179,500円



品番 PD-05 (左アーム)
 サイズ W1510×D860×H715 SH390 (mm)
 定価 153,000円



(天伏せ)

(天伏せ)

布地のカラーは下記からお選びいただけます。詳細は120ページをご参照ください。
 布地 (SUNDAY) 布地 (RUBY) 布地 (MINA)



※指定張地での製作対応もできます

/Sleek (スリーク)



/Claro (クラロ)



品番 SN-01
 サイズ W1075 × D850 × H700 SH400 (mm)
 定価 129,500円

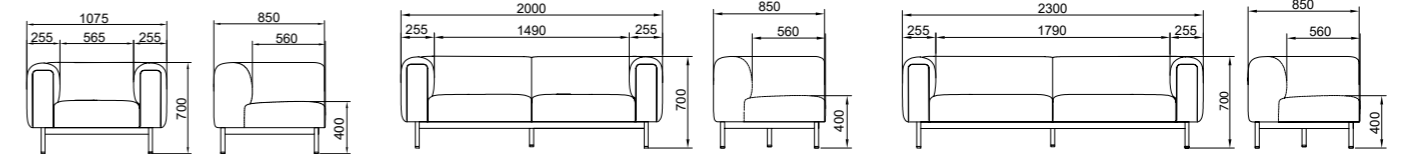


品番 SN-02
 サイズ W2000 × D850 × H700 SH400 (mm)
 定価 191,500円



品番 SN-03
 サイズ W2300 × D890 × H700 SH400 (mm)
 定価 214,500円

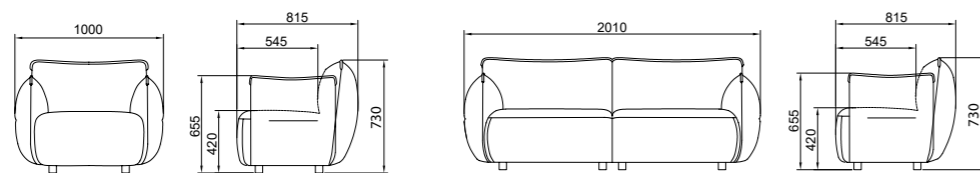
シート：布地
 脚部：スチール（ブラック）



品番 LT-01
 サイズ W1000 × D815 × H730 SH420 (mm)
 定価 110,000円



品番 LT-03
 サイズ W2010 × D815 × H730 SH420 (mm)
 定価 194,000円



シート：布地
 脚部：ナイロン樹脂（ブラック）

布地のカラーは下記からお選びいただけます。詳細は120ページをご参照ください。
 布地 (SUNDAY) 布地 (VICO) 布地 (MINA)



※指定張地での製作対応もできます



/ART OF STORAGE for Anyway & Marph 「3 方化粧パネル×スチール収納」



ART OF STORAGE

スチール収納と「天板 + サイドパネル (= 3 方化粧パネル)」を組み合わせる事により、スペースを有効的に使う事ができ、冷たいイメージのスチール収納に温かみを加える事で空間に一体感を出せます。



3 方化粧パネルサイズ
W3708 × D800 × H1140mm (天板厚 50mm)
定価: 114,500 円 (スチール収納を除く)
仕上材: MFC

3 方化粧パネルの奥行きは 458mm と 800mm から選べます。スチール収納の奥行きが 450mm ですので、奥行 800mm の天板を選ぶと片側をカウンターテーブルとして使う事ができます。

厚み 50mm の 3 方化粧パネルは MFC の 13 色から、スチール収納の塗装は 5 色からお選び頂けます。



Marph + 3 方化粧パネル (D800)



Marph + 3 方化粧パネル (D458)

フロントやカラーなどを選んでロッカーにステッカーを貼る加工も有償にて対応できます。「番号」だけでなくアイデアに合わせて様々なご要望に対応できます。

〈サイズ〉

● Morph シリーズ + 3 方化粧パネル
H = 971mm、D = 458 or 800mm

● Anyway シリーズ + 3 方化粧パネル
H = 1140mm、D = 458 or 800mm

幅は自由にご指定いただくことができます。



Marph + カットニングシールイメージ

/Morph-2 (モルフ2)



ポスト付ロッカーイメージ

●標準



ポスト

●オプション



カギ



下置き化粧天板 (16mm)



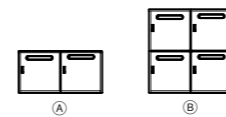
下置き用架台

カラーは下記からお選びいただけます。詳細は118ページをご参照ください。



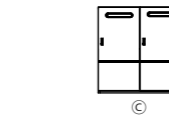
①キャビネットカラー
②ポストカラー
をお選びください

[上置き]



Ⓐ品番 LKTF1-02
サイズ W900×D450×H448.5 (mm)
定価 41,000円

Ⓑ品番 LKTF2-04
サイズ W900×D450×H897 (mm)
定価 84,000円



Ⓒ品番 LKTF2-02
サイズ W900×D450×H897 (mm)
定価 83,000円



Ⓓ オープン Box

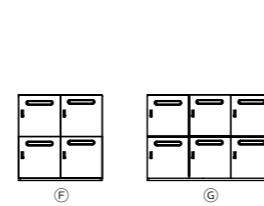


Ⓔ プランターボックス

Ⓓ品番 LKFS1-A
サイズ W900×D450×H448.5 (mm)
定価 37,000円

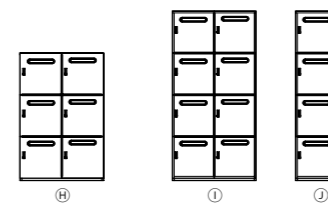
Ⓔ品番 LKFS1-B
サイズ W900×D450×H150 (mm)
定価 18,500円

[下置き]



Ⓕ品番 LKFS2-04
サイズ W900×D450×H921 (mm)
定価 84,500円

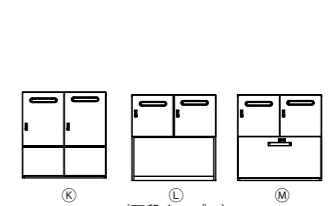
Ⓖ品番 LKFF2-06
サイズ W1350×D450×H921 (mm)
定価 125,000円



Ⓖ品番 LKFF3-06
サイズ W900×D450×H1369.5 (mm)
定価 125,000円

Ⓗ品番 LKFF4-08
サイズ W900×D450×H1818 (mm)
定価 165,000円

Ⓙ品番 LKFF4-04
サイズ W450×D450×H1818 (mm)
定価 84,500円



Ⓖ品番 LKFF2-02
サイズ W900×D450×H921 (mm)
定価 83,500円

Ⓖ品番 LKFS2-A
サイズ W900×D450×H921 (mm)
定価 83,500円

Ⓜ品番 LKFS2-B
サイズ W900×D450×H921 (mm)
定価 86,000円

[オプション]



下置き化粧天板用

品番 LKUR1-01M (16mm厚)
サイズ W900×D450 (mm)
定価 7,500円

品番 LKUR1-02M (16mm厚)
サイズ W1800×D450 (mm)
定価 10,500円

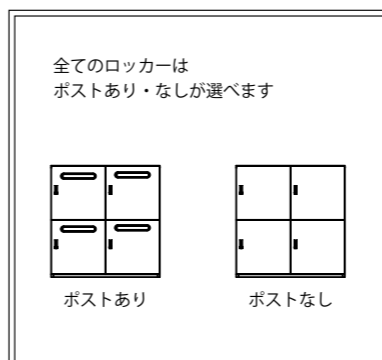
品番 LKUR2-01M (25mm厚)
サイズ W900×D450 (mm)
定価 8,000円

品番 LKUR2-02M (25mm厚)
サイズ W1800×D450 (mm)
定価 12,500円



下置き用架台

品番 LKFS2-C
サイズ W900×D450×H175 (mm)
定価 19,500円



※ポストなしの場合は、-500円/扉1枚あたり



/Morph-3 (モルフ3)




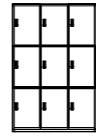
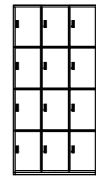




品番：上置き LKTT2-03 + 下置き LKFT2-03 + 架台 LKFS2-C

カラーは下記からお選びいただけます。詳細は118ページをご参照ください。


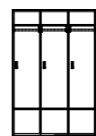


①キャビネットカラー をお選びください

[上置き]

	品番 LKFT2-06 サイズ W900 × D450 × H921 (mm) 定価 86,000 円		品番 LKFT3-09 サイズ W900 × D450 × H1369.5 (mm) 定価 126,500 円		品番 LKFT4-12 サイズ W900 × D450 × H1818 (mm) 定価 167,500 円
	品番 LKTT1-03 サイズ W900 × D450 × H448.5 (mm) 定価 44,500 円		品番 LKTT2-03 サイズ W900 × D450 × H897 (mm) 定価 85,500 円		品番 LKTS1-A サイズ W900 × D450 × H448.5 (mm) 定価 37,000 円 オープン Box
					品番 LKTS1-B サイズ W900 × D450 × H150 (mm) 定価 18,500 円 プランター

[下置き]

	品番 LKFT2-03 サイズ W900 × D450 × H921 (mm) 定価 85,500 円		品番 LKFT3-03 サイズ W900 × D450 × H1369.5 (mm) 定価 126,500 円
--	---	--	---

[オプション]

	品番 LKUR1-01M (16mm厚) サイズ W900 × D450 (mm) 定価 7,500 円	品番 LKUR2-01M (25mm厚) サイズ W900 × D450 (mm) 定価 8,000 円		品番 LKFS2-C サイズ W900 × D450 × H175 (mm) 定価 19,500 円 下置き用架台
下置き化粧天板用	品番 LKUR1-02M (16mm厚) サイズ W1800 × D450 (mm) 定価 10,500 円	品番 LKUR2-02M (25mm厚) サイズ W1800 × D450 (mm) 定価 12,500 円		

●標準



カギ

●オプション



下置き化粧天板 (16mm)




下置き用架台

/Anyway (エニウェイ)

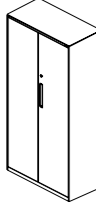
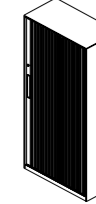


左：L5I-K17K18 中央上（2点とも）：N2U-K17 中央下（2点とも）：D2T-K17K18 右：SD5IL-K17P2K18 使用

【独立タイプ・ロー】サイズ：W900×D450×H1095 (mm)

 開き扉	 スライド扉	 スライドシャッター	 オープン棚	 引き出し
品番 L3I 定価 86,500円	品番 S3I 定価 85,000円	品番 SD3IL SD3IR 定価 101,000円	品番 N3I 定価 77,000円	品番 D3I 定価 109,500円

【独立タイプ・ハイ】サイズ：W900×D450×H1822 (mm)

 開き扉	 シャッター
品番 L5I 定価 132,000円	品番 SD5IL SD5IR 定価 161,500円

【オプション】

	品番 LKUR1-01M (16mm厚) サイズ W900×D450 (mm) 定価 7,500円
	品番 LKUR1-02M (16mm厚) サイズ W1800×D450 (mm) 定価 10,500円
	品番 LKUR2-01M (25mm厚) サイズ W900×D450 (mm) 定価 8,000円
	品番 LKUR2-02M (25mm厚) サイズ W1800×D450 (mm) 定価 12,500円

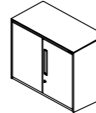
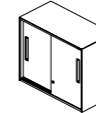
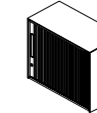
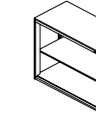
カラーは下記からお選びいただけます。詳細は118ページをご参照ください。

キャビネット/取手 (K5, K17, K18, K20, K23)	シャッター (P1, P2, P4)	天板 MFC
		

①キャビネットカラー
②取手カラー
③シャッターカラー
をお選びください

【組合せタイプ・上置き】※下置きが必要となります

●サイズ W900×D450×H733 (mm)

 開き扉	 スライド扉	 スライドシャッター	 引き出し
品番 L2U 定価 63,500円	品番 S2U 定価 62,500円	品番 SD2UL SD2UR 定価 77,500円	品番 N2U 定価 57,000円

【組合せタイプ・下置き】※上置きか天板が必要となります

●サイズ W900×D450×725 (mm)

 開き扉	 スライド扉	 スライドシャッター	 オープン棚	 引き出し
品番 L2T 定価 61,500円	品番 S2T 定価 60,500円	品番 SD2TL SD2TR 定価 75,500円	品番 N2T 定価 54,000円	品番 D2T 定価 78,000円

●サイズ W900×D450×1089 (mm)

 開き扉	 スライド扉	 スライドシャッター	 オープン棚	 引き出し
品番 L3B 定価 83,500円	品番 S3B 定価 81,500円	品番 SD3BL SD3BR 定価 97,500円	品番 N3B 定価 73,500円	品番 D3B 定価 106,500円



スライドシャッター / 上：SD3IL-K18P18 + 下：SD3BL-K18P18



引き出し / D3I-K18K17



下置き / L3I-K23K17

/Econ (イーコン)

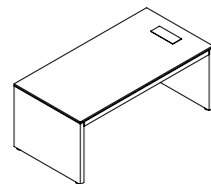


Lタイプ

Econ Executive Desk

品番	W×D×H (mm)	定価 (円)
ETM-1890 (L・R)	1800×900×750	206,000
ETM-2090 (L・R)	2000×900×750	228,000
ETM-2210 (L・R)	2200×1000×750	260,000
ETM-2410 (L・R)	2400×1000×750	282,500

天板・脚部 (外側)：木目柄 / MFC (低圧メラミン化粧板) カラー：全6色
 ※天板と脚部外側のみ木目。内面は全てグレー色となります

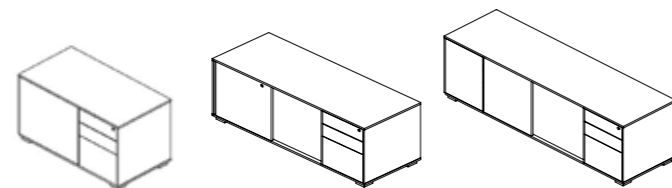


(R)
 ※ケーブルボックスの位置が座って右側はRタイプ

Econ Side Cabinet

品番	W×D×H (mm)	定価 (円)
EAMA-1060 (L・R)	1000×520×605	85,500
EAMA-1460 (L・R)	1400×520×605	108,000
EAMA-1660 (L・R)	1600×520×605	117,000

天板：木目柄 / MFC (低圧メラミン化粧板) カラー：全6色
 ※天板のみ木目。正面、側面、背面は全てグレー色となります。



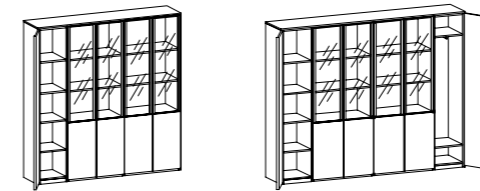
ECO-EAMA-1060 (R) ECO-EAMA-1460 (R) ECO-EAMA-1660 (R)

※引き出しの位置が正面向かって右側がRタイプ

Econ Cabinet

品番	W×D×H (mm)	定価 (円)
EAMB-2019 (L・R)	2036×470×1998	338,000
EAMB-2419	2436×470×1998	411,000

扉：木目柄 / MFC カラー：全10色
 ※扉以外の仕上げは、ダークグレー色となります。
 ガラス扉は4枚となります。



ECO-EAMB-2019 (L) ECO-EAMB-2419



ケーブルカバー：アルミニウム プラシ付

天板・扉のカラーは下記からお選びいただけます。詳細は118ページをご参照ください。
 MFC

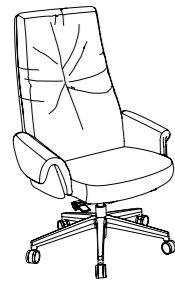


※ M1、M2、M16、M20、M30はお選びいただけません

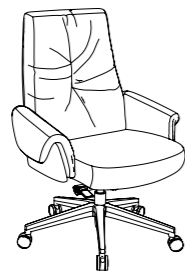
/Leon (レオン)



左：ARR-CC-TAYA (P107) 右：LEN-EC-YDTS



品番 LEN-EC-YDTS (ハイバック)
 サイズ W800×D740×H1175-1220
 SH435-475 (mm)
 定価 ハーフレザー 227,000 円
 PU 196,000 円



品番 LEN-CC-YDTS (ミドルバック)
 サイズ W800×D700×H975-1020
 SH435-475 (mm)
 定価 ハーフレザー 212,000 円
 PU 187,000 円



●仕様

本体：ハーフレザー (表面：本革、背面：PU)
 PU

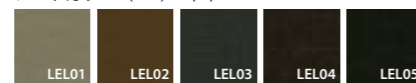
背内部：羽毛入りソフトフォーム
 脚部：アルミニウム (磨き仕上)
 キャスター (ブラック)：ポリウレタン (フローリング用)
 ナイロン (カーペット用)

●機能

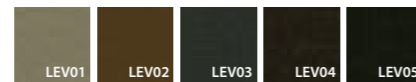
4段階チルトロック (イタリア DONATI 社製)
 ロッキング (シート、アーム連動式)
 ロッキング調整
 昇降、回転

シートカラーは下記からお選びいただけます。

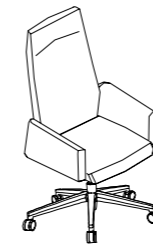
シートカラー (LEL)：本革



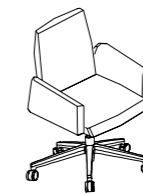
シートカラー (LEV)：PU



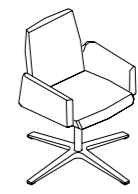
/Arris (アリス)



品番 ARREC-TAYA
 サイズ W670×D645×H1215-1275
 SH435-495 (mm)
 定価 ハーフレザー 188,000 円



品番 ARR-CC-TAYA
 サイズ W670×D625×H800-880
 SH445-525 (mm)
 定価 ハーフレザー 160,500 円
 布地 138,000 円



品番 ARR-CC-TAYA-BF
 サイズ W670×D625×H815-895
 SH455-535 (mm)
 定価 ハーフレザー 165,500 円
 布地 143,000 円

●仕様

本体：ハーフレザー (表面：本革、背面：PU)
 布地

脚部：アルミニウム (磨き仕上)
 キャスター (ブラック)：ポリウレタン (フローリング用)
 ナイロン (カーペット用)

●機能

[共通]
 昇降、回転 (ARR-CC-TAYA-BFのみオートリターン)

[ARREC-TAYAのみ]
 4段階チルトロック (イタリア DONATI 社製)、
 ロッキング (アーム連動式)、ロッキング調整

シートカラーは下記からお選びいただけます。

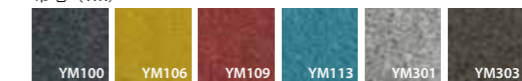
シートカラー (NP)：本革



シートカラー (NV)：PU



布地 (YM)



/Aix (エクス)



品番 AIX-TS-ZELA-BB-HA (ネックサポート付)
 サイズ W690×D620×H1135-1220 SH430-515 (mm)
 定価 128,500円



品番 AIX-TS-ZELA
 サイズ W690xD620xH995-1080 SH430-515 (mm)
 定価 124,000円



ネックサポート

●機能

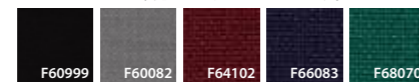
ネックサポート (可動式)、3Dアーム (可動式)、
 ランバーサポート (可動式)、シートスライド (可動式)、
 4段階チルトロック、ロッキング (アーム連動式)、
 ロッキング調整、昇降、回転、

●仕様

[共通]
 座面: 布地
 背: メッシュ
 フレーム&脚: アルミニウム (ブラック、ポリッシュ)
 キャスター (ブラック): ポリウレタン (フローリング用)
 ナイロン (カーペット用)

[NTC-SEDTS-ZBFFのみ]
 ネックサポート: メッシュ

シートのカラーは下記からお選びいただけます。



/Seda (セダ)



品番 SED-TS-ZBLA
 サイズ W670×D590×H1110-1200 SH410-500
 定価 80,500円



品番 NTC-SEDTS-ZBFF (フットレスト付)
 サイズ W670×D545×H1100-1200 SH410-500
 定価 87,000円



ランバーサポート



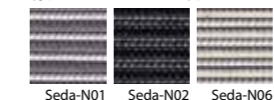
レバー

●機能

[共通]
 ネックサポート (可動式)、3Dアーム (可動式)、
 ランバーサポート (可動式)、シートスライド (可動式)、
 4段階チルトロック、ロッキング (アーム連動式)、
 ロッキング調整、昇降、回転

[NTC-SEDTS-ZBFFのみ]
 フットレスト (伸縮式)

背、シートのカラーは下記からお選びいただけます。



●仕様

[共通]
 座面: メッシュ
 ネットレスト: メッシュ
 背・ネックサポート: メッシュ
 フレーム&脚: ナイロン (ブラック、ホワイト、グレー)
 キャスター (ブラック): ポリウレタン (フローリング用)
 ナイロン (カーペット用)

[NTC-SEDTS-ZBFFのみ]
 フットレスト: ブラックPUレザー (耐荷重 30KG)

/Melo-S (メロー S)



/YOKO (ヨーコー)



Table | Chair | Lounge Chair | Sofa | Storage | Desk | Task Chair

ハイチェアイメージ



品番 MEL-TS-T4MS (ハイバック)
 サイズ W640×D585×H1105-1320 SH435-550
 定価 77,000 円

品番 MEL-TS-T4MS (ローバック)
 サイズ W640×D585×H985-1100 SH435-550
 定価 71,000 円



レバー

- 機能 [共通]
 ランバーサポート (可動式)、シートスライド (可動式)、
 ロッキング (アーム連動式)、ロッキング調整、昇降、回転
- [MEL-TS-T4MS のみ]
 4Dアーム (可動式)、ネックサポート (可動式)、
 5段階チルトロック
- [MEL-TS-T4MS のみ]
 3Dアーム (可動式)、4段階チルトロック

- 仕様 [共通]
 座面: 布地
 背: メッシュ
 フレーム&脚: ナイロン (ブラック、ホワイトグレー)
 キャスター (ブラック): ポリウレタン (フローリング用)
 ナイロン (カーペット用)
- [MEL-TS-T4MS のみ]
 ネックレスト: メッシュ

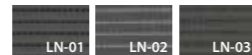
座面のカラーは下記からお選びいただけます。詳細は 118 ページをご参照ください。
 布地 (SD)



布地 (Medley)



背のカラーは下記からお選びいただけます。
 メッシュ (Lane)



品番 YOK-TS-LSYE
 サイズ W670×D570×H1000-1115 SH435-550
 定価 47,000 円

品番 YOK-LC-HBST (ハイチェア)
 サイズ W645×D570×H1190-1440 SH610-860
 定価 61,000 円



シートスライド

- オプション
 ヘッドレスト (PU) 4,500 円
 アームなし -1,500 円
 アーム昇降機能 1,500 円

- 機能 [共通]
 ランバーサポート (可動式)、ロッキング、
 昇降、回転
- [YOK-TS-LSYE のみ]
 シートスライド (可動式)

- 仕様 [共通]
 座面: 布地
 背: メッシュ
 アーム: 固定
 フレーム&脚: ナイロン (ブラック)
 キャスター (ブラック): ポリウレタン (フローリング用)
 ナイロン (カーペット用)
- [YOK-LC-HBST のみ]
 ステップ: アルミニウム

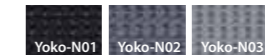
座面のカラーは下記からお選びいただけます。詳細は 118 ページをご参照ください。
 布地 (SD)



布地 (Medley)



背のカラーは下記からお選びいただけます。
 メッシュ (Yoko)



/Slit (スリット)



品番 COF-31A
 サイズ W575×D635×H1165-1255 SH430-520 (mm)
 定価 42,500 円

品番 COF-31B
 サイズ W550×D655×H970-1060 SH430-520 (mm)
 定価 40,500 円

●機能
 [共通]
 4D アーム (可動式)、ランバーサポート、
 4段階チルトロック、ロックング、
 シートスライド (可動式)、昇降、回転

[COF-31A のみ]
 ネックサポート (可動式)

●仕様
 座面: 布地
 背: メッシュ
 フレーム&脚: ナイロン (ホワイト、ブラック)
 キャスター (ブラック): ナイロン



/Nex (ネックス)



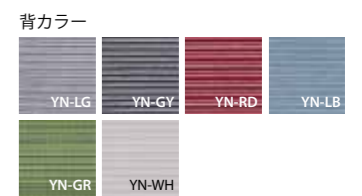
品番 COF-37B
 サイズ W610×D645×H930~1010 SH430~510 (mm)
 定価 39,800 円



シートスライド連動式背もたれ リーズナブルで快適な座り心地

●機能
 シートスライド連動式背もたれ角度調整、
 ロックング、昇降、回転

●仕様
 座面: 布地
 背: メッシュ
 フレーム&脚: ナイロン (ホワイト、グレー)
 キャスター (ブラック): ポリウレタン



/Arise (アライズ)



品番 COF-002B
 サイズ W650×D560×H1045-1145 SH415-515 (mm)
 定価 43,500円

●機能
 3Dアーム(可動式)、ランバーサポート、
 4段階チルトロック、ロックリング、
 シートスライド(可動式)、昇降、回転

●仕様
 座面: 布地
 背: メッシュ
 フレーム&脚: ナイロン(ホワイト、ブラック)
 キャスター(ブラック): ポリウレタン

/Asterisk (アスタリスク)



品番 COF-285B
 サイズ W565×D595×H905-980 SH445-520 (mm)
 定価 36,000円

●機能
 ロックリング、昇降、回転

●仕様
 背・座面: : メッシュ
 フレーム&脚: ナイロン(ブラック、グレー)
 キャスター(ブラック): ポリウレタン

/Zylo (ザイロ)



品番 COF-14B
 サイズ W590×D605×H900-995 SH404-500 (mm)
 定価 24,000円

●機能
 ロックリング、昇降、回転

●仕様
 座面: 布地
 背: メッシュ
 フレーム&脚: ナイロン(ホワイト、ブラック)
 キャスター(ブラック): ナイロン



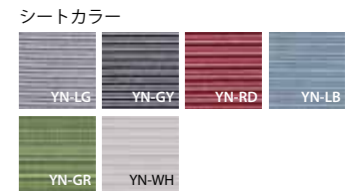
/Tuck (タック)



品番 COF-29B (アームなし)
 サイズ W485×D560×H865 SH450 (mm)
 定価 28,000円

●機能
 座面折たたみ(可動式)、
 スタッキングチェア、
 後脚キャスター付

●仕様
 座面: メッシュ+ウレタン
 背: メッシュ
 フレーム&脚: PP樹脂+アルミニウム、スチール(シルバー)
 キャスター(ブラック): ポリウレタン



/Snap (スナップ)



品番 COF-12B
 サイズ W635×D595×H790 SH450 (mm)
 定価 24,000円

●機能
 座面折たたみ(可動式)、
 スタッキングチェア、
 キャスター付

●仕様
 座面: 布地
 背: メッシュ
 フレーム&脚: ナイロン+スチール(ブラック)
 キャスター(ブラック): ポリウレタン

/Corex (コレックス)



ネックレストなし



品番 ECBT-101B
 サイズ W635×D550×H1155-1255 SH440-540 (mm)
 定価 50,800 円

- オプション
- ネックレストなし -3,500 円
 - アーム固定タイプ -3,500 円
 - アームなし -6,000 円
 - シートスライドなし -2,500 円
 - ランバーサポートなし -2,500 円

●機能

3Dアーム(可動式)、ランバーサポート、
 ネックレスト、3段階チルトロック、
 ロッキング、シートスライド(可動式)、
 昇降、回転

●仕様

座面: 布地
 背: メッシュ
 フレーム: ナイロン
 脚: ナイロン、アルミニウム
 (ブラック、ライトグレー)
 キャスター(ブラック): ポリウレタン

背カラー



シートカラー



脚部カラー

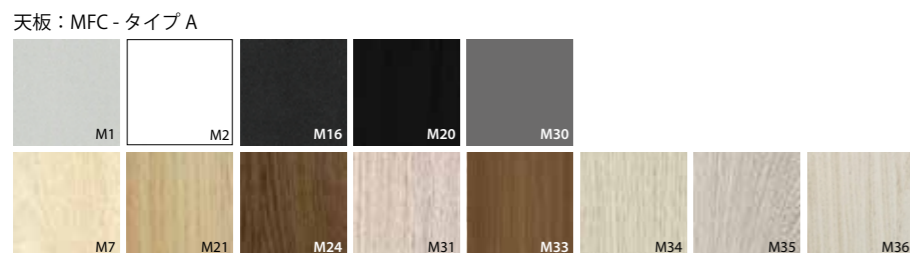
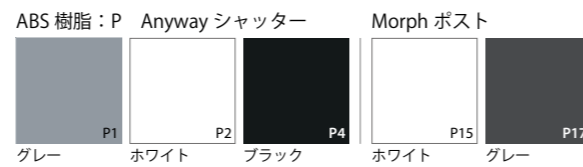
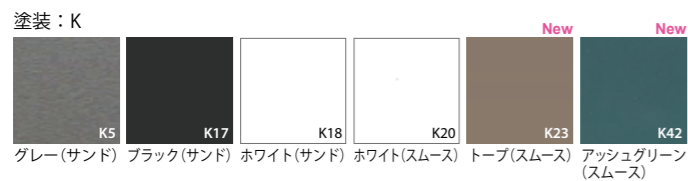


ブラック ライトグレー ポリッシュ



/Color variation

商品名	張地	樹脂	脚カラー / 本体カラー	天板
Four Real 74F / 74A / 105A	-	-	塗装 : K17 / K18	MFC - タイプ A
Cluster ワーキングデスク / 90° 120°ワークデスク / マネジメントデスク / ミーティングデスク			塗装 : K5 / K17 / K20 / K23 / K42	
Loop for Cluster	布:SD / 布:Medley / PET:YH	-	-	-
Cluster H ミーティングデスク	-	-	塗装 : K17 / K20 / K23 / K42 ※ K5 はご使用いただけません	MFC - タイプ A
Four Resting			塗装 : K17 / K18 / ポリッシュ	
Econ	-	-	-	MFC - タイプ A ※ M1, M2, M16, M20, M30 を除く
Four Wood テーブル	-	-	ナチュラル	MFC - タイプ A
Four Sure	布:SD / 布:Medley	樹脂: F	脚部カラーは商品ページをご参照ください	-
Four Me		樹脂: FM		
Four Wood ベンチ	布:SD	-	ナチュラル	-
LOTUS	布:SD / 布:Medley		ポリッシュ	
Lotus Bar Stool			ブラック	
Four All	布:SD / 布:Medley / PU:SW ※ PU はカタログ価格の10~15% UP	-	K17 ※ K5 は +1,500 円の価格 UP	-
Four Us	布:SD / 布:Medley		塗装 : K17 ナチュラル	
Cube2			-	
Cabana	布:SD / 布:Medley / PU:SW ※ PU はカタログ価格の10~20% UP	-	塗装 : K17 / K20	MFC - タイプ A
Morph2 / Morph3 / Anyway	-	樹脂: P	塗装 : K	MFC - タイプ A

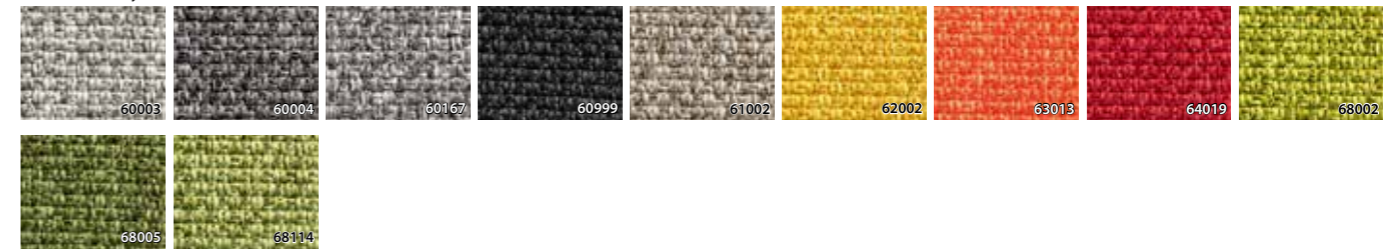


カットサンプルにしまして：
ご希望のサンプルがございましたら、お気軽にお問い合わせください。

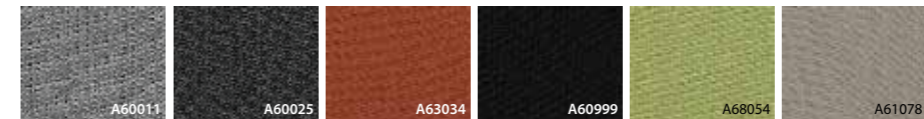
布地: SD



布地: Medley



布地: AT



PU: SW



PET フェルト: YH



座面樹脂: F



座面樹脂: FM

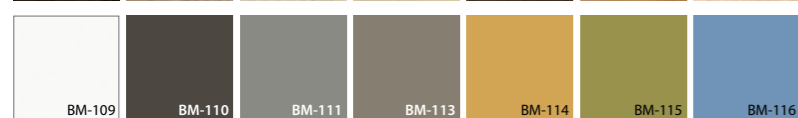
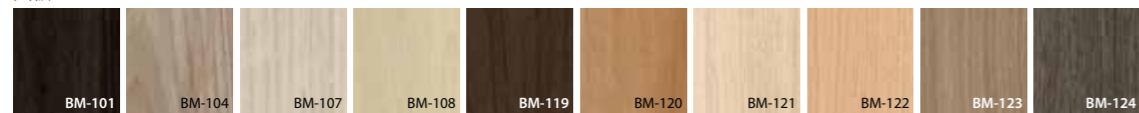
/Color variation

商品名	張地	脚カラー	天板
ECLIPS	—	シルバー、ブラック	MFC-タイプB
Flow	—	塗装：B	MFC-タイプB
SLIM	布：SUNDAY / 布：VICO / 布：RUBY / 布：MINA	スチール：ブラック、ホワイト Wood：ナチュラル	—
Velora	布：SUNDAY / 布：VICO / 布：RUBY	アルミニウム：ブラック スチール：ブラック Wood：ブラック、ダークブラウン	
Amelie	布：SD	ブラック	
Lumiere		ブラック	
Lumiere Arm		ブラック	
Kielo	布：POISE	ブラック	
Lirio	布：COZY	ブラック	
Solea	布：SUNDAY / 布：VICO / 布：RUBY	Wood：ブラック、ダークブラウン	
Lisse		—	
Noa		ポリッシュ	
SUN	布：SUNDAY / 布：VICO	ブラック	
VISTA		ナチュラル	
JOY		—	
Linoa	布：SUNDAY / 布：VICO / 布：RUBY	ブラック	
Synte	布：SD	—	
MIST	布：SUNDAY / 布：VICO	ブラック	
Milo	布：POISE / 布：COZY	ブラック	
Luno	布：SD	ブラック	
Filo	布：BLOOM / PU：LITCHI	ブラック	
Brisa	布：POISE / 布：COZY	ブラック	
Lufu	布：SUNDAY / 布：MINA / 布：RUBY	ブラック	
Sleek	布：SUNDAY / 布：MINA / 布：VICO	ブラック	
Claro		ブラック	

塗装：B



天板 MFC-タイプB



カットサンプルにつきまして：
ご希望のサンプルがございましたら、お気軽にお問い合わせください。

布地：SD



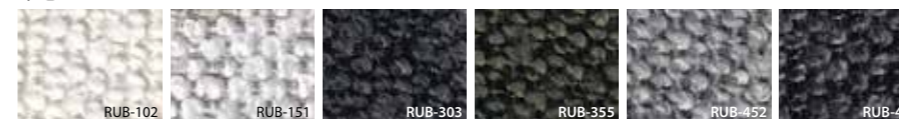
布地：SUNDAY



布地：VICO



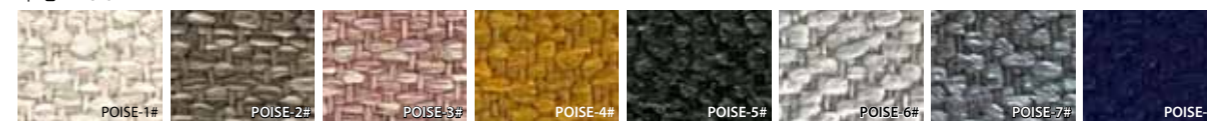
布地：RUBY



布地：MINA



布地：POISE



布地：COZY



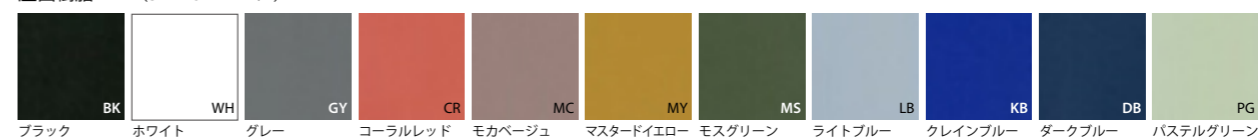
布地：BLOOM



PU：LITCHI



座面樹脂：M (54～61 ページ)



ブラック BK ホワイト WH グレー GY コーラルレッド CR モカベージュ MC マスタードイエロー MY モスグリーン MS ライトブルー LB クレインブルー KB ダークブルー DB パステルグリーン PG

Notes

Notes

カタログについて

- カタログは 2025 年 4 月現在のものです。
- 価格は本体価格（税別）での表示です。
- 価格には送料を含んでおりません。（地域、数量、配送方法など確定後、お見積を致します。）
- 寸法はmm単位での表記となります。
- 為替、原料、輸入コスト等の急激な変動により、予告なく価格を改定する場合がございます。
- 品質改良・原料変更等により、製品の仕様・寸法・カラーを変更する場合がございます。
- 製造上の都合により、予告なく製造を中止する場合がございます。
- 本カタログの写真は印刷のため、実際の製品と色や質感が若干異って見える場合がございます。

製品の「張地」・「張り加工」について

- カタログ内の弊社指定の「張地」よりお選びください。製品毎に使える張地を設定しております。
- 白系・ベージュ系など色の薄いカラーをご希望する場合、衣類や飲食物の染料が色移りする場合がございますのでご注意ください。

弊社指定の張地を使用しない場合

- 張地支給とされる場合、「別注」にて承ります。
- 製品のデザイン・張地の性質により、張り加工が困難な場合がございますので、事前にご相談下さい。

製品の仕上がりについて

- 製品の仕上がりについては、製造ロット・製作時期・素材により多少異なる場合がございます。
- 本革や木部は素材の特性上、木目・色調・塗装色に多少のばらつきを生じる場合がございます。
- 総張りの製品は、材質・張地などにより寸法が± 10mm 程度の誤差を生じる場合がございますのでご了承ください。

製品保証

- 納品日より 1 年間となります。製品の欠陥により発生した不具合・破損などについては無償で交換、または修理の対象とさせていただきます。（現物確認・使用状況の確認をさせて頂く場合がございます。）
- 1 年を経過した製品は有償対象とさせていただきます。
- 下記に起因する不具合・破損については保証の対象外となります。
 - 直射日光・冷暖房器具・電気製品の熱や乾燥による変形・変色・割れ
 - 納品後の移動、輸送により生じた破損、故障
 - ネジの締め直し等の日常メンテナンス不履行による破損
 - その他不適切な取り扱い、不注意により生じた破損、改造による不具合・破損

注意事項とおことわり

- 《事故や怪我、不具合・不良・破損・劣化の原因となりますので、製品の取扱いには十分ご注意ください。》
- 組立や取付は確実に行ってください。
- 不安定な床面（傾斜・凹凸・滑りやすい床面など）での使用はお止めください。
- 設置後の移動は慎重に行ってください。引きずったり、衝撃を与えないでください。
- 直射日光や冷暖房の風が直接あたらないようご配慮ください。
- 屋外使用可能と表記された製品以外は、外部で使用しないでください。

- 屋外使用可の製品でも、紫外線により色があせる事がございます。
- 無理な体勢での使用はお止めください。（椅子の前脚を浮かせたり、逆向きに座ったり、座面の先端に座わないでください。）
- 製品の上に立つ、踏み台にする等、製品の使用用途以外に使用しないでください。
- 天板の端に重量物を置いたり、極端に力を掛けたり、片側だけに重心を寄せるような使用はしないでください。
- ボルト・ナット・ネジ等は定期的に点検し、緩みがある場合は締め直し、緩んだまま使用しないでください。
- 異常を発見した場合、危険ですので使用を中止してください。

製品サンプルについて

- 張地サンプルをご希望の場合は、お申し出ください。

ショールームについて

- 弊社ショールームにて製品の品質や質感等ご確認戴けます。予約制となりますので、お越しになる 3 日前までにご希望日時のご連絡をお願い致します。販売店舗では無いため、ご予約が無い場合はご対応が出来ない場合もございますのでご注意ください。また全ての製品を展示しておりませんので、お越しになる前にご希望製品の展示の有無をご確認ください。

お見積り方法

- 下記事項をお知らせください。
 - ご希望製品の品名、品番、数量、ご希望の張地の指定
 - ご希望の納期、納品先、お受取担当者名、ご連絡先

在庫状況の確認について

- 在庫数は日々変動しておりますので、都度在庫状況をご確認ください。尚、在庫数はお問合せ時点での数量になります。

納期

- 国内在庫がある場合、ご注文後約 7 営業日以内にて発送が可能です。（年末年始、GW、その他、長期休暇期間を除く。）
- 受注生産品、大型案件などの場合は事前にご相談ください。

配送・製品組立について

- 製品発送はご要望に応じて対応をさせて頂いております。「配送組立設置」、「完成品軒先渡し」、「軒先渡し」などがございます。お見積もり依頼の際に、ご希望をお伝え頂ければ費用を積算させていただきます。
- 一部の大型製品は、「配送組立設置」での販売に限らせて頂いております。詳しくはお問い合わせください。

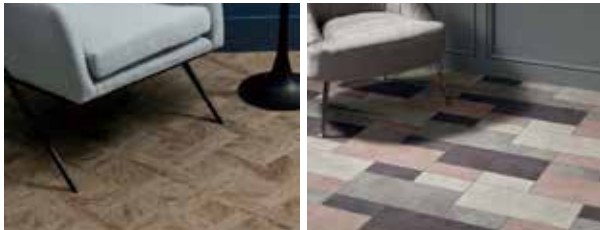
キャンセル・返品について

- 受注生産対応品は、ご注文後のキャンセル・仕様変更は原則としてお受け致しかねます。在庫品をやむを得ずキャンセル・仕様変更をされる場合は、キャンセル料が発生いたしますので予めご了承ください。

不良製品の交換について

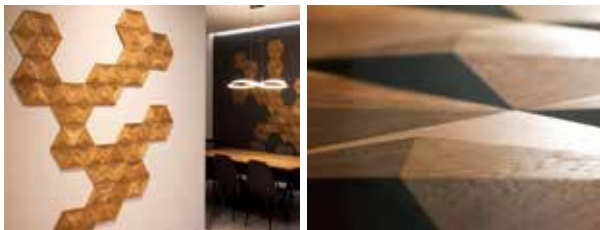
- 製品到着後、速やかに開梱し製品の数量・仕様などご確認ください。万が一製品に不良があった場合、お手数ですが該当製品の品名・品番・画像等を、製品お受取り後 5 日以内にメールにてお送りください。不良状況を確認し、製品の問題である場合は速やかに交換商品を手配させていただきます。原則として期日を経過した場合、ご対応を致しかねますのでご了承ください。

amtico アムティコ社 (イギリス) / 複層塩ビタイル



1964年に創業した塩ビタイルのパイオニアメーカーです。欧米ではLVT(ラゲジュアリー・ビニール・タイル)と呼ばれる高品質な塩ビタイルのメーカーとして知られています。耐久性・品質・デザイン性・環境問題への取組みが認められ、世界中の案件で採用されています。

Form At Wood フォルム アット ウッド社 (ポーランド) / 壁面ウッドパネル



アートの様なウッドパネルメーカー。全ての木材は、持続可能で環境に配慮された森林から仕入れて手作業で1枚1枚を製造しています。立体的形状・フラット形状を組み合わせて木材の柔らかさと光の陰影を楽しめるパネルです。欧米のDesign Awardを多数受賞しているメーカーです。

FOUR DESIGN フォー デザイン社 (デンマーク) / 家具



ミニマルなデザインの中に温かみとアイデアを織り交ぜた家具メーカーです。コントラクト家具の概念に捉われないデザインやコンセプトで、オフィスやパブリックエリア向けのアイテムを多く扱っています。欧米、オセアニア、アジアなど多くの地域で支持されています。

KA ケーイー社 (香港) / 人工大理石製バスタブ&洗面ボウル



四つ星・五つ星ホテルで多く見られる人工大理石製バスタブのメーカー。マットな質感で保温性に優れ、非日常を演出できるバスタブ&洗面ボウル。特に「品質」に強い拘りを持ち欧米メーカーへのOEM供給もしています。既製品以外にも物件毎の特注対応も得意としています。

Durasein デュラジン社 (アメリカ) / 人工大理石



20年以上も人工大理石の可能性を広げるべく、常に新しい取り組みをしているメーカーであり、アメリカを始め、ヨーロッパやアジア地域で様々なプロジェクトに採用されています。曲線形状・バスルーム壁面材・意匠に合わせた3Dパネルなど色々な特注製作対応が可能です。

VERDE PROFILO ベルデ プロフィロ社 (イタリア) / 天然苔パネル



北欧の森で育った天然苔(Reindeer Lichen)をパネル形状にしたパイオニアメーカーです。アートや壁面装飾として室内のみで使用でき、メンテナンスは一切必要なく人が生活し易い湿度40%以上を保つだけです。化学物質を使わずに洗浄処理をしているので、大地の香りを感じられます。

NOVAH ノヴァ社 (中国) / 家具



上海に本社を置くオフィス家具の総合メーカーです。世界的に有名なグローバル企業のプロジェクトやアジアでの国際会議場などで数多く採用されています。掲載アイテム以外にも事務机、スチール収納などオフィス家具全般を取り揃え、オフィスのプランニング提案なども対応しています。

Lefla リフラ (オリジナル) / サニタリー製品全般



プロジェクト対応でサニタリー製品を供給しているシリーズです。取り扱い製品:バスタブ・シャワードア・洗面ボウル・ステンレスドア枠・強化ガラスドア・特殊プリントガラス・特殊ガラス・アクセサリ・セラミックタイル等、様々な製品を特注対応で国内のプロジェクトに供給しています。

[Show Room Information]

シンフートレード株式会社

営業時間: 月~金曜 10:00 ~ 16:00
(土日・祝日・夏季・年末年始はお休みをさせていただきます)
※ショールームは完全予約制となっておりますので、事前のご予約をお願い致します。

所在地: 〒150-0012 東京都渋谷区広尾 5-19-10-7F Will Hagiyaビル
※広尾駅(日比谷線)出口2より徒歩約6分
恵比寿駅(JR)東口より徒歩約18分

TEL: 03-5985-4606 FAX: 03-6850-3763
MAIL: contact@sinfoogtrade.com
WEB: www.sinfoogtrade.com

